

# Chakoten

Dansk Militærhistorisk Selskab



December 2009 64. årgang nr. 4



I 1744 godkendtes en ny generalsuniform for rytteri og infanteri, der skulle bruges ved hoffet, monstringer, revuer og parader<sup>2</sup>. Af bestemmelsen fremgår, at den var stærkt galoneret, dog ikke i sømmene. Generalspersoner, der havde regiment skulle bære regimentets officersuniform i daglig tjeneste. Den nye uniform skulle anskaffes straks til brug ved monstringer, revuer m.v. De hidtidige generalsuniformer var det tilladt at slide op ved daglig brug og til kurtjeste. Ligesom det er tilfældet med 1737-uniformen, vides det heller ikke, hvordan den nye generalsuniform fra 1744 så ud. Det er dog klart, at den omfattede en rød klædeskjole med masser af guldgaloner. Derudover har den givetvis omfattet røde knæbukser, rød galoneret vest, hvide strømper, sorte ankelsko med forgyldte spænder samt sort trekantet hat med guldgalon. Når generaler var til hest, bar de selvsagt lange sorte ridestovler med sporer.

I 1753 blev der approberet en stadsuniform for generaler<sup>3</sup>. Stadskjolen havde hverken krave eller rabatter. På forstykket havde den 2x8 brandenburgske sløjfer. Endvidere sad der to på hvert ærmeopslag og tre på hver lommeklap. Endelig må der have været et par sløjfer over lænden. Vesten var rød og kantet med kunstfærdige broderier. Kjolen var derimod ikke kantet. For generaler af kavaleriet skulle den have forgyldte knapper og guldsøjler. For generaler af infanteriet skulle den have forsølvede knapper og sølvknapper. Generaler af artilleriet omtales ikke, men de har ganske givet båret gule knapper som kavalerigeneraler.

Ifølge et uniformsværk fra ca. 1760 i Dronningens Håndbibliotek fandtes der desuden en daglig uniform for generaler. Ifølge værket blev den approberet i enten 1750 eller 1760. Det er umuligt at afgøre hvilket årstal, da der er foretaget rettelse.

Den daglige kjole var rød med røde rabatter og ærmeopslag. Den havde ingen krave. Rabatter, ærmeopslag, lommeklapper og det nederste af forstykket var kantet med guldtresse. På rabatterne var de 2x6 knaphuller kantet med guldtresse. Vesten var også rød og kantet med guldtresse.

De to uniformer findes også afbildet i Bertrams uniformsværk fra 1761/62. Her kan man også se resten af uniformen, som bestod af mørkeblå knæbukser, kravehandsker af lyst gult skind, sort halsbind og hårbånd samt trekantet hat med sort sløjfekokarde på venstre side og guldkvast ved bagerste højre

## Uniformer og udrustning

# Den danske hær 1712-1757

## Hærens ledelse

Af museumsinspektør Karsten Skjold Petersen,  
Tøjhusmuseet

I 1737 udgik der befaling om, at alle generaler fra Michaeli dag, dvs. den 29. september, skulle bære ens uniform efter en kongeligt approberet prøve<sup>1</sup>. Formuleringen kan meget vel opfattes således, at der indtil da ikke havde eksisteret en egentlig generalsuniform.

Hvordan denne nye generalsuniform skulle se ud, vides ikke. På samtidige portrætter optræder generalspersoner altid i kyrras/rustning, hvilket var en tradition, når man skulle males. Kyrraset/rustningen blev ikke båret uden for malerens atelier. Bestemmelsen om den nye uniform fastslog, at generalmajorer, der førte regiment, dog frit måtte vælge, om de ville bære regimentets officersuniform eller den nye generalsuniform. Ved monstringer og parader skulle generalsuniformen dog bæres.



Stadsuniform for generaler for henholdsvis kavaleri og infanteri. Anonymt udateret manuskript i Hendes Majestæt Dronningens Håndbibliotek, ca. 1760.

horn. Hatten til stadsuniformen havde en takket bred guldkant, medens daglighatten havde en utakket guldkant. Kårdegehængen blev båret under vesten. Kårdeskeden var lysebrun med mes-singbeslag. Om hæftet sad en gul-rød porte d'épée. Det vides ikke, hvornår mørkeblå knæbukser blev indført.

### Generalstaben

En egentlig generalstab fandtes ikke som en fast institution, men nedsattes i påkommende tilfælde af den overstkommenderende. Det vides ikke, om de til sådanne generalstabe tilknyttede officerer fik et særligt kendetegn, såsom et skulderbånd e.l.





Daglig uniform for general og uniform for generaladjutanter som den angiveligt skulle se ud fra 1754. Anonymt udateret manuskript i Hendes Majestæt Dronningens Håndbibliotek, ca. 1760.

# Chakoten

## INDHOLD

**Uniformer og udrustning i den danske hær 1712-1757.**  
**Hærens ledelse. Af museumsinspektør Karsten Skjold Petersen, Tøjhusmuseet** **2**

**Redaktøren orienterer** **4**

**Siden sidst** **7**

**Da krigen mistede sin poetiske gloire, eller træfningen ved Lundby 3. juli 1864.**  
**Af Jens Kristian Boll** **10**

**Billeder fra internettet**  
**Af Claus Mogensen** **20**

**Boganmeldelse**  
**Af Aksel Willumsen** **24**

**Mindeord om Peter Buntzen**  
**Af Hans Chr. Wolter** **24**

**Befæstningsdag på Vestvolden**  
**Af Christian Raun** **25**

**Mødekalenderen** **26**

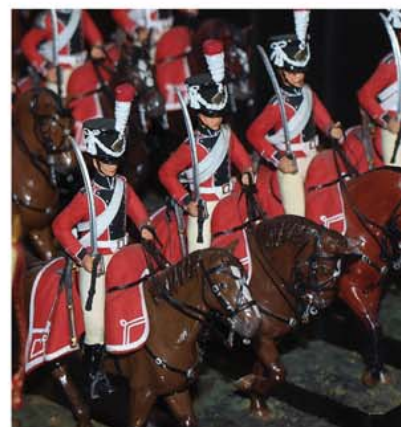

**Forsiden**  
*Prins Frederik Ferdinands Dragonregiment, 1813, støbt og bemalet af John Winther Hansen. Foto: Lars Mogensen.*

### Generalkvartermesteren

Der kendes ingen bestemmelser om generalkvartermestres uniformering fra denne periode.

### Generalauditøren

I perioden fandtes flere generalauditører, såvel virkelige som karakteriserede. Tilsyneladende blev der først i 1783 udgivet bestemmelser om generalauditørers uniformering. Indtil da bar de angiveligt, hvad de lystede, kun dikteret af moden. I 1754 var det blevet slået fast, at virkelige generalauditører også fremover skulle have tilladelse til at bære porte d'épée som hærens officerer<sup>1</sup>.

### Generaladjutanter

Ifølge det håndkolorerede værk fra 1760, som befinder sig i Dronningens Håndbibliotek, blev der godkendt en uniform for generaladjutanter i 1754. Med hvilken bestemmelse dette var sket, vides imidlertid ikke. Der kendes ingen kilder, der nævner en tidligere uniform for generaladjutanter. Disse har da givetvis blot båret uniform fra den enhed, hvor de sidst gjorde tjeneste. Den uniform, som angiveligt indførtes i 1754, bestod af en rød kjole med rødt foer og forgyldte knapper. Den var enkeltrådet og havde hverken krave eller rabatter. De runde åbne ærmeopslag var røde med tre knaphuller, der var kantsyet med guldråd. På hver lommeklap fandtes tre tilsvarende knaphuller. Vesten var hvid og kantet

med en bred guldgalon. Lommeklapperne var ligeledes kantet.

Tegningen viser ikke resten af uniformen. Denne har dog med stor sandsynlighed omfattet en sort trekantet hat med kantning af guldtresse samt en sort sløjfekokarde på venstre side. På benene bar generaladjutanterne knæbukser, hvide strømper og sorte ankelsko med gule spænder. Bukserne har enten været røde eller hvide.

### Generalkrigskommissæren samt land- og krigskommissærer

En land- og krigskommissær var en lokalt placeret embedsmand, der ledte udskrivningen af værnepligtige bønderkarle. Generalkrigskommissæren var leder af hele udskrivningsvæsenet. Imidlertid var der gået inflation i denne titel, og i perioden fandtes derfor flere karakteriserede generalkrigskommissærer ud over den virkelige, der ledte udskrivningen af værnepligtige bønderkarle. Hverken generalkrigskommissærer eller krigs- og landkommissærer var tillagt nogen militær grad, og de havde da heller ingen uniform i denne periode.

#### Noter:

- 1 Reskript af 29.4.1737.
- 2 Reskript af 26.6.1744.
- 3 Dette fremgår af et anonymt udateret uniforms-værk fra ca. 1760 i Hendes Majestæt Dronningens Håndbibliotek.
- 4 Reskript af 26.1.1754.



# Redaktøren orienterer



*Alle ønskes  
en god jul og  
et godt nytår  
fra hele  
redaktionen*

## Jule- og nytårshilsen

Mit tredje år, og som det vil ses af nedenstående indlæg, sidste år, som redaktør er ved at slutte. Jeg vil derfor på hele redaktionens vegne benytte lejligheden til at ønske alle en god jul og et godt nytår. Jeg vil også benytte lejligheden til at sende en særlig tak til de, der i årets løb har sendt artikler til tidsskriftet, og de der på anden måde har støttet redaktionen med billedmateriale og lignende. Relevante illustrationer til belysning af artiklerne har altid været vigtige, men nu, hvor tidsskriftet trykkes helt i farver, er der behov for så mange gode farvebilleder som muligt.

CM

## Rettelse af Napoleons fødselsdag

Nogle gange er der næsten ingen grænser for, hvad man kan slippe af sted med af faktisk forkerte oplysninger i Chakoten. Selskabets få men ihærdige pedanter, som normalt er ved at falde over egne ben for at oplyse om trivielle trykfejl i tidsskriftet, må have sovet gevaldigt i timen! Enten ved de ikke bedre, eller også kan de muligvis undskylde sig med, at de har været stærkt optagne af at lægge sidste hånd på en artikel til Chakoten. Sidstnævnte forhold anerkendes naturligvis som gyldig grund. I juniudgaven oplystes Napoleons fødselsdag på side 8, men beklageligvis en dag for tidligt. Den



*Napoleon foran Sfinksen, maleri af Jean-Léon Gérôme.*

rigtige dato er, som de fleste ved, den 15. august 1769. Det var såmænd vor napoleonskender, Helle Sihm, som oplyste om fejlen. CM

## Aftale om gensidig deltagelse i møder med foredrag eller lignende mellem Våbenhistorisk Selskab og Chakoten – Dansk Militærhistorisk Selskab fortsætter.

Det tilrådes interesserede medlemmer at holde sig orienteret på Våbenhistorisk Selskabs hjemmeside:

<http://www.Vaabenhistoriskselskab.dk/> under "kalender"

## Besøg verdens største private samling af tinsoldater i Valencia

Har du planer om at rejse foråret i møde i 2010, så er Valencia måske et godt bud. Her er massevis af billige appelsiner og normalt altid dejligt varmt, og hvis du interesserer dig for figurer og dioramaer, kan du se verdens største private samling af figurer på L'iber, Museo de los soldaditos de plomo, eller museet for blysoldater. Figurerne er opstillet i dioramaer og som enkeltfigurer for at formidle historien om Valencia, Spanien og hele Verden.

Museet ligger på Calle Caballeros 20 y 22, 46001 Valencia, Spanien, så nu skulle du kunne finde museet selv i mørke!

Du kan få en forsmag på, hvad der venter dig ved at gå ind på museets hjemmeside <http://www.museoliber.org/index.asp>. I menuen går du ind under Colecciones, hvor du har 6 emner, og under hvert emne, har du som appetitvækker mulighed for at se 9 billeder:

- 1) Guardias Espanolas
- 2) Colecciones valencianas viser figurer med relation til Valencia
- 3) Almansa viser figurer og slagscener fra slaget ved Almansa under Den



*Spansk garde til hest.*

spanske Arvefølgekrig

4) Vida cotidiana viser figurer fra dagliglivet bl.a. kopier af tegneseriefigurer

5) Tirant viser figurer fra riddertiden

6) Serie historica viser, overraskende nok, historiske figurer bl.a. fra de ægyptiske faraoners tid

Der bringes et par illustrationer fra hjemmesiden.

CM

*Kong Alfons den 13. af Spanien (1886-1931).*



## Kontingentbetaling for medlemskab 2010

Så er der igen gået et år for de af os, der betalte kontingent rettidigt for 2009. Det er derfor tid til igen at indbetale kontingent. Kontingentet er forfaldent pr. udgangen af februar 2010. Men du vil som i tidligere år medvirke til at hjælpe selskabets likviditet betydeligt ved snarest at betale kontingentet. Så undgår du også at forlægge indbetalingskortet eller at glemme at betale siden.

Der vedlægges giroindbetalingskort til betaling af kontingent for 2010 kr. 300,- i Danmark og kr. 350,- i udlandet. Man kan også let benytte netbank. Hvis du har en e-mailadresse, bedes den venligst anført under meddelelser til modtager. Er du i tvivl om, hvordan du skal betale, kan du kontakte vor kasserer. Navn og e-mailadresse fremgår af kolofonen på side 27.

Heldigvis lykkedes det også for os i 2009 at nedbringe antallet af restanter. Den linje skulle vi gerne fortsætte. Vi håber derfor, at du vil medvirke til, at vi kan undgå restanter i 2010.

CM



## Marianne Sass Pedersen ny dansk mester i champagnesabling

Hvis du besøgte Limfjordsmuseet i muslingebyen Løgstor søndag den 30 august eller så "go' aften Danmark" på TV2 den 31. august, så ved du allerede, at ikke alene Selskabet, men Danmark er blevet beriget med den første kvindelige danmarksmester i champagnesabling.

Vi siger tillykke til Marianne. Efter at have været tæt på, i de tidligere år, lykkedes det endelig i år at komme helt til tops og hive danmarksmesterskabet og trofæet, "vandresablen" hjem for det kommende år. Udholdenhed bringer sejr. Det drejer sig om at få færrest point, og Marianne vandt med 113 point, 24 point foran nr. 2, som fik 137 og nr. 3 med 148 point. Det er den bedste tid i de 6 år, der har været afholdt DM.

Åbning af champagne med sabel kaldes på fransk "Sabrage Champagne". Udtrykket stammer fra Napoleonstiden. Det forlyder, at Kejseren ofte indbød sine officerer til at fejre sejrene på slagmarken. Det var ved disse lejligheder, at de unge officerer begyndte med at åbne champagneflasker med deres sabler. Kunsten "Sabrage" var født, og denne tradition er ført videre frem til i dag.

For de medlemmer, der har fået lyst til at være med til at holde denne spændende tradition ved lige for fremtidige generationer og dermed måske møde Marianne i dysten om næste års DM i champagnesabling, har vi valgt at bringe uddrag af reglerne for deltagelse i danmarksmesterskabet nedenstående. Hvis stemningen ved barnebarnets dåb, konfirmation eller en anden stor familiebegivenhed er lidt mat, vil der givetvis komme liv i kludene ved at lade festdeltagerne konkurrere i champagnesabling og efterfølgende smage på al den velskænkede champagne. Men sørg for at få samlet sablerne ind for der skåles!



*Koncentrationen lyser ud af Marianne, medens hun skænker champagne med begge hænder for at vinde tid.*

### Uddrag af konkurrencereglerne for champagnesabling.

1. Hver deltager modtager 2 flasker lukket champagne og 16 champagneglas.

2. Flaskerne skal åbnes og glassene fyldes og præsenteres på den tildelte plads.

3. Den færdige deltager ringer på en klokke, og tidstageren stopper uret.

4. Dommerne vurderer de skænkede glas og giver tillægspoint for:

a) tidsforbrug, b) åbning/sabling, c) skænkning, d) vinspild

5) point gives først og fremmest for, hvor hurtigt de 2 flasker åbnes og skænkes

6) Der gives tillægspoint efter følgende regler:

A) Flaskens udseende efter sabling, 1 - 30 tillægspoint.

B) Antal forsøg pr. flaske, 1 - 45 tillægspoint.

C) Stil (Personlig fremtræden), 0 - 20 tillægspoint

D) Ensartet skænkede glas, 10 tillægspoint pr. glas

E) Stil (sikkerhed i skænkning), 10 tillægspoint pr. glas

F) Vinspild: 1 - 5 cl. = 0 tillægspoint, ca. ¼ fl. = 15 tillægspoint, ca. ½ fl. = 30 tillægspoint, ca. ¾ fl. = 45 tillægspoint, ca. 1 hel fl. = 60 tillægspoint.

7) Vinderen vil blive fundet med det laveste kombinerede tids- og tillægspoint. I tilfælde af uafgjort, vil deltageren med laveste tillægspoint blive kåret som vinder. Hvis de stadig ligger lige på point, vil deltageren med den hurtigste åbningstid blive kåret som vinder.

CM

## Redaktørskifte med udgangen af 2009

Med nærværende decemberudgave af Chakoten 2009 har jeg haft fornøjelsen af at være redaktør i 3 år og dermed haft ansvaret for 12 tidsskrifter. Så jeg finder, at det er på tide, at jeg får tid til igen at hygge mig med figurfremstilling og lidt artikelskrivning, og at yngre kræfter overtager ansvaret for udgivelsen af tidsskriftet. Jeg har derfor valgt at stoppe nu og glæder mig over, at vort bestyrelsesmedlem Henrik Denman har tilbudt at tage over. Henrik

beskæftiger sig i øvrigt i det daglige med professionelt journalist- og redaktionsarbejde, så det bliver spændende at se en fagmand ved roret. Henriks e-mailadresse og telefonnummer fremgår af kolofonen. Henriks postadresse er Skovbovængets allé 28, 4000 Roskilde.

Det har været en interessant og lærerig periode at være redaktør for Chakoten. Det giver mulighed for ikke alene at samarbejde tættere med en lang

række medlemmer, men det giver også et betydeligt netværk både i og uden for Selskabet. Jeg har desuden haft det privilegium, at det fra juni nummeret 2007 er lykkedes at tiltrække og knytte professionelle lay-outere til fremstillingen af tidsskriftet. Ikke mindst samarbejdet med vor lay-outer, Finn Hillmose, har været udbytterigt både for mig og tidsskriftet. Fra september 2008 med særnummeret om spaniolerne besluttede bestyrelsen desuden at introducere

Fortsættes på næste side



# Redaktøren orienterer

Fortsat fra forrige side

trykning af tidsskriftet helt i farver. Dermed er der skabt et tidsskrift i en teknisk kvalitet, som vi kan være stolte af, og som jeg håber, at økonomien og en stadig strøm af nye artikler giver os mulighed for at fastholde fremover. Lad mig i den forbindelse minde om, at hvis du ikke er tilfreds med artiklerne og indholdet i øvrigt i tidsskriftet, er der kun en at bebrejde, nemlig dig selv! Tidsskriftet hviler udelukkende på den forudsætning, at medlemmerne skriver indholdet og besætter posterne i redaktionen (ulønnet, hvis nogen skulle være i tvivl). Så hvis du vil have indflydelse på tidsskriftets indhold, må du i gang med at skrive artikler eller deltage i redaktionsarbejdet. Det skal naturligvis ikke forstås således, at man ikke behøver at skrive artikler, hvis man er tilfreds med indholdet. Der er altid behov for gode artikler. Og det er ikke så svært at skrive artikler, som mange åbenbart tror. Den første artikel er altid den sværeste. Men når først man ser resultatet flot opsat og med relevante

farvebilleder i tidsskriftet, og med sit navn under overskriften, får mange lyst til at prøve igen. Og du skal ikke være bange for at skrive. Du er ikke alene. Redaktionen sikrer naturligvis, at artiklerne bliver rettet til, så indholdet passer både sprogligt og faktuel, og at stavefejl og misforståelser rettes. Kniber det med at finde relevant billedmateriale, hjælper redaktionen også på dette område. Og er du i tvivl, om en artikel, du har begået, er af interesse, så send den frem til redaktionen, så ser vi på den.

Jeg erindrer, at min største bekymring ved tiltrædelsen som redaktør var, om der ville indkomme artikler nok til at fylde bladet, eller om jeg ville havne i samme situation som bladets første redaktør S. E. Gallaus, der i nr. 2, februar 1954 udgav de berømte 2 blanke sider med teksten: "Reserveret til det stof, der ikke kom".

Der har været lavvande i artikelkassen et par gange, men der har hver gang lige været nok til at fylde bladet. I sand-

hedens interesse skal det også nævnes, at der har været højvande. Så meget, at vi i 2008 udgav 2 dobbeltnumre (juni og september).

I erkendelse af at redaktørarbejdet på Chakoten er temmelig tidskrævende, opfordrede jeg i martsnummeret 2007 yderligere medlemmer til at indtræde i en redaktionskomite. Jeg vidste, at reaktionen ville være beskednen. Men måske ikke så beskednen! For at min efterfølger ikke skal havne i samme situation, har jeg valgt at fortsætte som medlem af redaktionskomiteen med billedredaktionen som særligt arbejdsområde. Det skal naturligvis understreges, at er der nogen, der i mellemtiden har fået lyst til at deltage i fremstillingen af vort tidsskrift, må de ikke holde sig tilbage. Der er stadig plads til, at flere kan være med og få udvidet netværket og deltage i den lærerige og udbytterige proces, det er at fremstille vores tidsskrift.

Afslutningsvis vil jeg godt benytte lejligheden til at sende en stor tak for det gode samarbejde til alle, der har medvirket med artikler, illustrationer og gode råd eller anden form for støtte. I bedes fortsætte med at støtte min efterfølger på samme fortræffelige vis.



## Folkeuniversitetet Århus, Emdrup og Herning

Folkeuniversitetets program for foråret  
2010 udkommer 1. januar 2010.  
Bestil program på [mk@fuaarhus.dk](mailto:mk@fuaarhus.dk)  
Se mere på [www.folkeuniversitetet.au.dk](http://www.folkeuniversitetet.au.dk)

På Folkeuniversitetet kan du hente ny viden og inspiration og samtidig møde mennesker med samme interesse for historie som dig selv.

Vi udbyder årligt mere end 700 spændende forelæsningsrækker med dygtige og engagerede undervisere med universitetsbaggrund.

Folkeuniversitetets mål er at udbrede kendskabet til videnskabens teorier og resultater. Alle uanset alder og baggrund kan følge undervisningen.

I foråret 2010 udbyder vi et bredt spektrum af historiske foredrag i vores tre afdelinger i Århus, Herning og Emdrup (KBH).

Du kan bl.a. blive klogere på:

I Århus og Herning:

### Den Europæiske luftkrig

En militærhistorisk fortælling om den europæiske luftkrig og de afgørende slag under 2. Verdenskrig, bl.a. slaget om England og bombekampagnen mod de tyske storbyer. Ved cand.mag. Martin Husted.



I Århus:

### Den danske flåde 1510-2010

I anledningen af 500-året for den danske flådes fødsel vil vi skildre Danmarks rolle som maritim nation og flådens historie fra "tidernes morgen" til i dag. Kommandør Poul Grooss fra Center for Militærhistorie, Forsvarsakademiet, vil holde tre historiske forelæsninger. Søværnets Operative Kommando vil fortælle om flådens nuværende og fremtidige opgaver.

I Emdrup (KBH):

### Hvad enhver dansker bør vide om Danmarks historie

Få fyldt nogle af hullerne i din danmarkshistorie, og bliv klogere på Danmarks historiske milepæle. Ved lektor Ebbe Juul Heider.



# Siden sidst ...

## Den 2. september startede mødet om Actionfigurer lidt kaotisk

Der var store Tappenstreg i Kastellet, så alle kørende blev stoppet uden for Kongeporten og instrueret i, hvor man skulle parkere. Vort mødelokale var inddraget til brug for deltagerne i Tappenstregen, sikkert fordi der er installeret et fadolsanlæg, og vi blev derfor dirigeret op på næste etage til et i øvrigt ganske udmærket lokale uden fadolsanlæg. Der befandt sig ingen i lokalet, men Chakotens tomme pengekasse samt et skilt om, hvad de i øvrigt fraværende drikke- og madvarer kostede, sandsynliggjorde, at det var det rigtige lokale.

Så dukkede en af aftenens foredragsholdere, Thomas Reiman, op og begyndte at stille sine figurer og sit materiale op og lede efter et kabel med jordforbindelse til sin computer. Det skete til musikledsagelse, idet Tappenstregen startede "under klingende spil" nede foran bygningen.

En eftersøgning af ovrigt medlemmer kunne indstilles, da det viste sig, at de havde tænkt sig strategisk tæt ved den store udendørs bar til venstre for døren til bygningen.

Her ankom så også vor nykærne Danmarksmester i sabling af Champagne op og tog konkurrencen op med baren. Efter at have vist os sit flotte diplom, sablende hun resolut en medbragt flaske champagne af egen import og skænkede op til de fremmødte medlemmer. Det var muligvis noget af en overraskelse for de fremmødte, hvis de troede, at sablingen skulle udføres, således at flasken forblev intakt. Det er ikke noget krav; den skal bare knække i et rent snit. Men det bliver næppe så let at få sin eventuelle pant tilbage i supermarkedet, når man stiller med en stribe flasker med halsen skåret over.

Da champagneflasken var tomt, og der ikke var udsigt til, at flere skulle sables (åbnes), lykkedes det langsomt at få samlet de rundt regnet 15 medlemmer, der havde valgt at give møde.

Thomas Reiman var den ene foredragsholder. Han er kaptajn i forsvarets medicenter og ejer firmaet Actionfigures, som importerer figurerne. Medens han fortalte, lod han en lang række figurer og udstyrsdele cirkulere blandt de fremmødte. Figurerne er i størrelsesforholdet 1:6, hvilket indebærer, at de er lige så detaljerede som de



Deltagerne til aftenens møde begynder at samle sig uden for mødelokalet til tonerne fra Tappenstregen i det dejlige efterårsvejr.



Tappenstregen opmarcheret mellem de gamle røde bygninger med Slesvigske Musikkorps i deres flotte uniformer i spidsen.

soldater, de forestiller. Det er i realiteten kun fantasien, der sætter grænsen for, hvad man kan iklæde figurerne. De fås i uniformer fra en lang række nationaliteter, fra en lang række tidsaldre og omfattende et betydeligt antal konflikter fra romertiden over vikinger, riddere og napoleonskrigene til de deltagene nationer i 1. og 2. verdenskrig. Og inden for de forskellige værn opere-

*Fortsættes på næste side*

*Aksel nyder detaljerne på den flotte Panther-kampvogn og er sikkert i gang med overvejelser om, hvorledes han kan overtale fruen til at have sådan en stående hjemme i entreen.*



Foto: Finn Hillmose



Marianne sabler rutineret den medbragte flaske champagne under de fremmødtes store bevågenhed, medens de knuger glassene i spændt forventning.



# Siden sidst ...

Fortsat fra forrige side

rer man både med rytteri, infanteri og artilleri, og hvad der i øvrigt findes af specialtropper. Desuden er det muligt at supplere figurene med en lang række udstyrsdele i form af jeeps, kanoner og kampvogne.

Henrik Jürs, den anden foredragsholder, er mangeårig samler og modelbygger. Han fortalte bl.a. om, hvordan han havde bygget et diorama fra 2. verdenskrig med en bygning af et hus i frontlinien, der havde fået en træffer. På loftet sad en tysk snigskytte, og i gården holdt en selvbygget Panther-kampvogn med soldater iklædt pansertroppers sorte uniformer. De store figurer med



Foto: Finn Hillmose

tilhørende udstyr åbner virkelig muligheder for at få alle detaljerne med, men det må samtidig slås fast, at det kræver betydeligt mere plads til såvel opbevaring som eventuel anvendelse til krigsspil end en kommodeskuffe med et par 15 mm krigsspilshære. *CM*

En romer blandt figurer fra 2. Verdenskrig demonstrerer spændvidden og mulighederne ved at samle på actionfigurer.



Foto: Finn Hillmose

Aftenens vidende og kompetente foredragsholder cand. phil. Kay Søren Nielsen.

## Foredrag på Kastelet onsdag den 7. oktober med 26 fremmødte

Tidligere inspektør ved Tojhusmuseet, cand. phil. Kay Søren Nielsen: "Revolutionær nytænkning: Danmark og den militærtekniske udvikling under Napoleonskrigene." En velklædt mand er altid en nydelse at betragte: Blankpudsede sko, nystroget, lyseblå skjorte og - fastholdt med en guld-clips - et Nuser-slips! Nuser, hvis motto jo alle ved er: "Et kys er bedre end to hånd-

kantslag!" Hvilken udsøgt kontrast til aftenens emne: Dodbringende våben, deres udvikling og udbredelse efter Den Franske Revolution og Napoleons-krigene - altså om, hvordan de efterhånden blev mere og mere dødbringende. Men også om krigsførelses-psykologi, -strategi, -geografi og meget andet emner relevant. Aftenens foredragsholder, cand. phil. Kay Søren Nielsen, tog afsæt i - og holdt sig til - sit grundige kapitel fra Eric Lerdrup Bourgois' og Niels Høffdings flotte, vidtspændende bog "Danmark og Napoleon" (Forlaget Hovedland 2007) og afbalancerede sit foredrag med passende pletter af humor i den store, præcise mængde viden og information. Det ca. en time lange foredrag mandede ud i "spørgetid", hvor, som så ofte og til alle slags foredrag, enkelte af tilhørerne i højere grad brugte denne tid til at luften egen viden end at få uddybet foredragsholderens! Det var der så til gengæld rig lejlighed til over de traditionelle smørrebrødder, og den lige så traditionelle frie, hyggelige og høviske sludren, der afsluttede denne velbesøgte, og udbytterige aften. *HS*



Foto: Finn Hillmose

Søndag den 25. oktober fejrede vi Kastelets 345. fødselsdag

Den fremmødte forsamling lytter til det spændende foredrag om revolutionær nytænkning.



Foto: Finn Hillmose

Lørdagsmøde i Kastelet med planlægning og opstilling af Miniaturemilitærudstilling om søndagen.







Svend Nielsen i det arbejdende værksted viser hvordan, og med hvad han bemaler sine flotte figurer.

En mameluk har forvildet sig ind på et marked. Sprogvanskeligheder fører til slagsmål, og der er døde og sårede. Napoleon raser men udbetaler erstatning. Diorama af Svend Nielsen.



Klokken er 12.00, og de besøgende begynder at indfinde sig i Chakotens udstillingslokale i det gamle bageri.



Soldat fra Dromedarregimentet, Egypten 1799. Diorama af Svend Nielsen.

Det foregik på sædvanlig vis og for 8. gang med Miniaturemilitærudstilling efter det velkendte koncept. Den sædvanlige lille gruppe mødtes om lørdagen og indrettede bageriet til udstillings- demonstrations- og salgsløkke. Søndag kl. 12. gik det så løs, og vor udstilling tiltrak sig som sædvanligt betydelig opmærksomhed fra de besøgende. Vejret var som sidste år efterårsagtigt med nærmest dagregn, men Kastellets fødselsdag var som tidligere godt besøgt. Man kan kende mange af de besøgende fra tidligere år, så der er givetvis tale om en tilbagevendende festlighed med gode oplevelser, som man ønsker at genopfriske. Vi kunne efterfølgende glæde os over bevågenhed i form af ros for vor indsats fra Kastellets ledelse. Som en integreret del af Kastellets traditionspleje lægger vi vægt på at leve op til de stillede forventninger. Der bringes lidt billedmateriale fra udstillingen, men har du lyst til at læse en mere detaljeret og udførlig beskrivelse om den generelle afvikling af udstillingen, henvises du til indlægget i decemberudgaven af Chakoten for 2008.

CM



Montrerne rengøres grundigt, så de flot bemalede figurer tager sig ud fra den bedste side.



Kim og Martin, sidstnævnte iført musketeruniform fra Svenskekrigene, indfører et par unge mennesker i krigsspillet's dragende mystik.



Warmi og Henning følger spændt de besøgendes reaktion på udsalget af meget billige bøger på salgsstanden.

Foto: Finn Hillmose



Under De slesvigske Krige opnåede den danske hær den herostratiske berømmelse at være den første, der blev udsat for teknologiens landvindinger:

Første gang i martsdagene 1848, da Prinsen af Nør overrumplede fæstningen i Rendsburg ved at ankomme med toget med sine jægersoldater og frivillige; og anden gang 3. juli 1864, da træfningen ved Lundby endegyldigt beviste bagladegeværets overlegenhed over forladeren.



Rigets første jernbane mellem Altona og Kiel blev åbnet 1844. Den fik hurtigt sidebaner bl. a. til Rendsburg. På dette udsnit af billede fra 1846 har landskabsmaleren Charles Ross forudset stationen i Rendsburg ved Ejderen.

# Da krigen mistede sin poetiske glorie

Træfningen ved Lundby 3. juli 1864

Af Jens Kristian Boll

Under Revolutionskrigene og Napoleonskrigene så militære fagfolk bajonetangrebet som højdepunktet af mandsmod og begejstring<sup>1</sup>. Et vel-gennemført angreb mod nervøse fjender kunne provokere fjenderne til at skyde for tidligt, så de ikke kunne nå at lade og skyde igen, før man var inde på livet af dem, forudsat at de ikke allerede løb for livet. Regulære bajonetkampe hørte faktisk til sjældenhederne: Det almindeligste var, at den svageste part mistede modet inden sammenstødet og greb til harens våben, eller at angriberne gik i stå og indledte en ildkamp<sup>2</sup>. Den engelske hær var berømt for at lade fjenden angribe, skyde på klods hold og så løbe de fjender, der stadig var på benene, over ende

med bajonetten, selv om især fransk-mændene fandt, at den fremgangsmåde smagte mere af kolig beregning end af sandt mandsmod.

Tiden efter Napoleonskrigene så en voldsom udvikling af fodfolksgeværet. Det traditionelle glatlobede gevær var med 3-4 skud i minuttet forholdsvis hurtigt at lade og affyre, indtil krudtslam sænkede skudhastigheden til 1-2 skud. Men rækkevidde og præcision var det så som så med. I den glatlobede gang kunne for meget af fremdriftsenergien fra eksplosionen fra krudtet smutte forbi kuglen, der blev slynget i retning af fjenden uden større præcision. Riflen kunne derimod nå langt og præcist, men kuglen skulle stodes ned i den snoede riffelgang og passe

nogenlunde præcist til denne, hvad man ikke kunne gøre særligt hurtigt. Til gengæld udnyttede riflen eksplosionen i langt højere grad, og kuglen fik det dødbringende spin i riffelgangen, der sikrede rækkevidde og præcision. Kun i hænderne på en erfaren skytte var riflen effektiv, hvorimod de fleste hurtigt kunne lære at skyde et glatlobet gevær af. Det glatlobede gevær var beregnet til, at en hel linje af mænd affyrede deres gevær på klods hold i samme retning, så det var massevirkningen snarere end præcisionen, der skabte resultaterne.

Den første landvinding blev perkussionsgeværet, hvor fængelhættens erstatte flint og krudtkorn i fængpanden. Ladetiden blev nedbragt, og man kunne

Østrigske 18. Jægerbataljon stormer Kongshøj ved Overselk umiddelbart syd for Dannevirke den 3. februar 1864. Malet af Siegmund L'Allemand. Heeres-geschichtliches Museum, Wien.







*Brigaden Gondrecourts angreb mod landsbyen Øvre Selk 3. februar 1864. Bemærk den forladte danske feltkanon øverst i billedet lige foran generalmajor Gondrecourt og hans stab. Under kampen sendte major Rist to danske rifledede 4 pds. feltkanoner for langt frem og uden dækning. Samtidig kan de danske skyttekæder ikke holde presset mere og går tilbage tæt forfulgt af østrigernes kolonne. Herunder rives den ene kanonforestilling med i tilbagetoget, og kanonen må efterlades og erobres af østrigerne stående efterladt på vejen. Dette var den eneste kanon, vi tabte i "åben kamp" - resten tabte vi i skanser eller efterlod! Dragonen er med al sandsynlighed fra Dragonregiment "General der kavalleri Fürst Windischgrätz nr. 2". Det var det eneste østrigske dragonregiment, der var med i 1864. Udsnit af maleri af Siegmund L'Allemand.*

i tilgift kæmpe i regnvejr uden at frygte for vådt fængkrudt.

Den næste forbedring blev Miniekuglen, hvor en stift i bunden af den projektilformede kugle eller en rem af bly sammesteds ved eksplosionen får projektilets bund til at udvide sig, så det nøjagtigt passer til geværløbet og uden besvær følger riffelgangen. Samtidig var geværet lige så let at lade som en almindelig forlader. Da man i tilgift kunne oprifle sin bestand af geværer uden at skulle investere i nye, var det en opfindelse, der tiltalte såvel krigsministerier som soldater.

Den Danske Hær indførte i 1850'erne en variant, tapriflen, som standardgevær. I geværets bund sidder en tap, som kuglen bankes imod med ladestokken. Tappen får kuglens bund til at udvide sig, så den slutter med riffelgangen. Tapriflen var det mest avancerede forladegevær.

Miniekuglen og det opriflede gevær ogede forladerens præcision og rækkevidde. En veltrænet soldat kunne på 5 minutter levere 10 pletsud på 3-400 skridts afstand, og en rækkevidde på 7-800 var ikke ukendt. Skulle der bare skydes løs, var skudhastigheden 2-3

skud i minuttet. Den længere rækkevidde betød, at den, der indlod sig på et bajonetangreb, måtte regne med at skulle stå model til mindst to salver. Militærinstruktører prøvede desperat at finde en måde at bringe deres angrebsskolonner frem til nærkamp på, inden fjenden usportsligt kunne pille dem ned med nymodens riflede geværer. På West Point udviklede major William J. Hardee i 1855 en særlig stormmarch på 165 lange skridt i minuttet. Skeptiske sergenter, instruktører og officerselever døbt den nye stormmarch "The Shanghai Drill". Den var nemlig mere iøjnefaldende end effektiv og er så vidt vides aldrig brugt i kamp.

De tekniske landvindinger beviste deres dødelige effektivitet i Krimkrigen og De italienske Krige, hvor henholdsvis den russiske og østrigske hær oplevede, at deres tætte fodfolkskolonner blev decimerede af hurtigtskydende

modstandere, inden de kunne gennemføre deres frygtede bajonetangreb. I stedet blev deres udyndede rækker nu selv løbet over ende med bajonetten. Militärstrateger analyserede resultaterne og nåede imidlertid frem til det, de ønskede at finde. Når de engelske og franske hære vandt, skyldtes det deres dristige bajonetangreb! Strategerne overså, at de sejrende havde banet vejen for angrebet ved at bløde modstanderne op med sikker og hurtig skydning.

### Grænseløst ammunitionsspild og tomme geværer

Samtidig med at forladeriflen blev udviklet til fuldkommenhed, eksperimenteredes ivrigt med bagladerifler eller magasinrifler/repetergeværer. Fælles for dem var, at ladeproceduren forenkledes væsentligt. I en enkeltskudsriffel skulle skytten lægge en patron ind i et kammer, lukke og trykke af, mens repeteriflerne i teorien lod en ny patron dumpe ned klar til skud, når man havde skudt. De fleste nye geværer så dagens lys i Amerika, hvor Sharps rifler gav navn til "Sharpshooters". Og selv om Colts seksløbere under uheldige omstændigheder kunne lade hele magasinet gå af på en gang, så var det netop Coltrevolveren, der gav Texas Rangers overtaget mod comancherne. Fra 1855 kunne man også få seksløberifler fra Colt, mens Spencerrifler og

*Fortsættes på næste side*



*Kampen ved Sankelmark 6. februar 1864. Brigaden "Nostitz" angriber under korpschefen, generaløjtnant Gablenz direkte kommando "Max Mullers 7. brigade. Generaløjtnant Gablenz er officeren, som løfter hatten. Bemærk at regiments-orkestrets stortromme ligger på en lille transportvogn, som trækkes af en hund! Det var meget almindeligt både i den prøjsiske og østrigske hær på daværende tidspunkt at uddanne hunde til at trække trommevogne. Udsnit af maleri af Siegmund L'Allemand.*



## Da krigen mistede sin poetiske glorie

Fortsat fra forrige side

Henry rifler fik magasiner med endnu flere skud.

Selv om meget af udviklingen af baglader fandt sted i Amerika, var europæerne også med. Johann Nicolaus von Dreyse (1787-1867) udviklede fra 1836 tændnålsgeværet, hvor skytten anbragte en specialpatron i geværets kammer, lukkede og trykkede af. En tændnål borede sig nu ind i patronens krudtladning og udløste en knaldhætte mellem krudt og projektil. Skudhastigheden var 10-12 skud i minuttet, idet det dog forudsatte, at skytten havde patroner liggende lige ved hånden. Dreyse kaldte sit våben Dreyse Zündnadelgewehr Model 1841. Den preussiske hær var interesseret og anvendte de første eksemplarer i 1849, angiveligt i gadekampe mod revolutionære. Dreyse modificerede geværet: Tændnålen blev hurtigt slidt, så nye modeller blev leveret med ekstra tændnåle, der uden videre kunne udskiftes af brugeren.

Dreyse's tændnålsgevær var populært blandt menige, underofficerer og instruktører. Nu slap man for, at soldater i skyndingen glemte at fjerne ladestokken og skød den bort mod fjenden som et spyd. Med patronkammeret kunne soldater heller ikke komme til at hælde flere ladninger i geværet, hvad enten det skyldtes, de havde glemt at rive krudtposen itu, så det uaffyrede skud blokerede for fænghætten, eller de havde glemt, at de havde et uaffyret skud i løbet og så lagde en ny ladning ned med odelæggende følger, når de trykkede af. (I USA hævdede en undersøgelseskomite efter Gettysburg at have fundet 12.000 efterladte forladere med to eller flere uaffyrede ladninger. Geværløb med op til 6 ladninger, hvor krudtposen ikke var revet ordentligt i stykker, var intet særsyn, mens rekorden lå på 23 ladninger! (North & South s.55)) At Dreyse Tændnålsgeværet i tilgift var robust og let at rense og holde rent, formindskede ikke dets popularitet.



Oberstløjtnant Charles Beck.

Den væsentligste indvending mod bagladegeværet og repetergeværet var deres effektivitet. Krigsministerierne frygtede, at soldaterne med de nye våben ville skyde på alt, hvad der bevægede sig, og komme ud af kontrol og løbe tor for ammunition. Det skal være usagt, om det var udsigten til astronomiske ammunitionsudgifter eller frygten for militære nederlag mod mere tilbageholdende fjender, der motiverede den højere sagkundskabs tilbageholdenhed. Man henholdt sig også til, at bagladerne og repetergeværet var for skrøbelige i brug.

Man må ikke udelukke den psykologiske faktor bag modstanden. Baglader og repetergeværer var simpelthen usportslige! En slagmark domineret af hurtigt skydende skytter ville gøre kort proces med det bajonetangreb, mange krigsledere betragtede som det ypperste eksempel på manddom og derfor netop deres hærs specialitet. Således odelagde den dygtige østrigske generalstabsadjutant Wilhelm Ritter Gründorf von Zebegny sin fortsatte militære karriere, da han i 1864 gjorde kejser Frantz Joseph opmærksom på bagladegeværets fordele, som han selv havde overværet. Kejseren bed ham af med "Jeg ønsker

ikke, min hær hengiver sig til grænseløs ammunitionforbrug og pludselig står uden patroner. Vor hærs force er, som De burde vide, bajonetangrebet. Det må trænes. De synes at være blevet en sværmer for det preussiske tændnålsgevær." (Stolz 137).

Soldaterne i felten mente til gengæld, at bagladerens og magasingeværets forenkledede ladetid ville nedbringe ammunitionsspild og give roligere skydning. En amerikansk militærjournalist skrev under Borgerkrigen: "Lad elskerne af forladeren gå ud til frontlinjen og møde lige så mange modstandere med repeterrifler og se, hvordan de klarer den omgang. Bagefter kan de tage en tur ud til forposterne på en kold vinterdag og fumle med at få fænghætten på plads, mens de står som skydeskive for en fyr, der bare skal smække en patron i kammeret og knalde forladerfyren ned. Hvad angår ammunitionsspild, har de kloge hoveder så tænkt på, at den tid, der bruges på at lade forladerne, fører til hastværk og upræcis skydning?" (North & South 54-55).

Det tydeligste bevis på bagladerens og repetergeværets effektivitet fik man i USA, hvor Nordstatsoldater gerne af egen lomme investerede i de nye geværer, krigsministeriet ikke undte dem<sup>3</sup>.

### Vi kan vel være det bekendt/ at vi med første regiment/ stod fast ved Oversø og lærte fjenden lidt respekt

Hans Charles Johannes Beck, der anførte de danske tropper ved Lundby, blev født i 1817 af gammel officersfamilie. Han var uddannet som landkadet, sekondløjtnant i 1838 for dernæst at blive uddannet til Generalstaben. Han deltog i 1. slesvigske Krig som adjutant og siden stabschef under general Rye og forblev i tjeneste efter krigen som stabschef og officer ved generalstaben. Beck fik også tid til at pleje en politisk karriere som folketingsmand fra 1858-63 og modtog samme år fortjenstmedaljen i guld for sin afhandling om Ryes tilbagetog i Jylland. Han havde vist selv ansøgt om medaljen.

Da krigsfaren voksede i 1863, opdagede de danske politikere, der havde sparet på forsvarsbudgetterne, at hæren manglede officerer og befalingsmænd i uhyggelig grad<sup>4</sup>. De seneste storkriges kampteknik krævede mange officerer, der kunne lede, var synlige i front og formåede at råbe soldaterne op. Da udsigten til krig rykkede nærmere, måtte den danske hær genindkalde selv meget gamle officerer, uddanne nye folk alt for hurtigt og plyndre stabene for stabs-officerer. Selv med disse udskrivninger

Tegning der viser princippet med fremføring af nålen i Dreyse's tændnålsgevær.

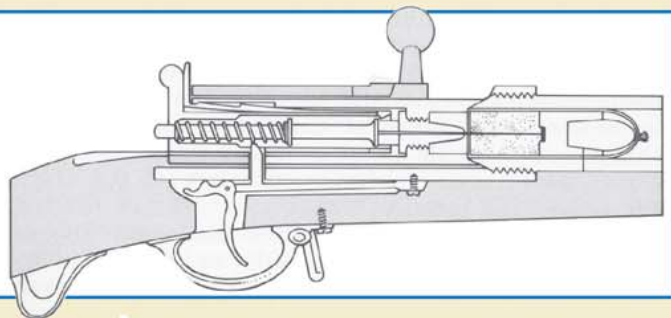



## Oesterreich-Ungarn.



Knötplanche bind 18 nr. 4, med de østrigske uniformer i 1864-felttoget. Fra venstre mod højre soldat fra regimentet Martini og König von Preussen, officer fra regimentet Grossherzog von Hessen samt officer og menig fra regimentet König der Belgier. De 2 førstnævnte regimenter indgik i brigaden Gondrecourt, den såkaldte jernbrigade. De 2 andre regimenter indgik i brigaden Nostiz, den såkaldte sort-gule brigade. Planchen med yderligere tekst findes på Selskabets hjemmeside.

manglede hæren befalingsmænd, og mange blev udnævnt til poster, som de slet ikke havde den rette erfaring til. Flere gode kompagnichefer, der blev forfremmet til regimentschefer, brigade- og divisionsførere, mistede overblikket under kampen og faldt tilbage i rollen som den tapre kompagnichef, hvorved den overordnede ledelse af slaget gik tabt. Beck befandt sig derfor i 1863 som oberstløjtnant og regimentschef for 1. Københavnske Regiment, hvor han afløste den karismatiske Max Müller. Beck var sig bevidst, at hans karriere gjorde ham til en god stabsofficer, men i praktisk troppeføring var han en nybegynder, ligesom han ikke var robust. Forfrem-

melsen var dermed i høj grad mod hans ønske. Regimentet var muligvis heller ikke det letteste at overtage. Det skal have haft sin mere end rigelige andel af stillingsmænd af svingende kvalitet. Becks adjutant Abrahams hævdede siden, at regimentet var blevet til en bande, og Beck måtte i februar 1864 genindføre krumslutning som disciplinærstraf. Disse forhold lod dog ikke til at hæmme regimentets kampindsats.

Regimentet fik sin ilddåb ved Dannevirke i kampen mod østrigerne om Kongshøj 3. februar. Dele af regimentet var på forpost, da østrigerne satte et massivt angreb ind. Slaget blev præget af, at 11. regiments chef major Rist med militærhistorikeren oberst N.P. Jensens ord "gik bersærkerang". Han overtog ledelsen af slaget, og i stedet for at følge den overordnede plan og falde tilbage, samle tropperne og få forstærkning, sendte Rist de spredte kompagnier ud i bajonetangreb mod østrigerne. Det var danskerne held, at østrigerne også svor til bajonetangrebet som slagmarkens dronning, og man oplevede en regulær bajonetkamp, der bragte begge sider uforholdsmæssigt store tab, inden den talmæssige overmagt tvang danskerne tilbage bag Dannevirke. Kompagnierne fra 1. Regiment

fik deres del af æren og tabene. Becks rolle er ukendt, men såfremt han havde været til stede, ville det have været hans opgave i kraft af sin højere rang at tage ledelsen af slaget. Så hvis Rist havde svigtet i begejstring, havde Beck svigtet ved passivitet.

En ubehagelig rolle blev Beck til del få dage senere. Ved Sankelmark skulle 1. og 11. Regiment dække hærens tilbagetog. General Steinmann havde udvalgt stedet, fordi det med søen og sine højedrag egnede sig til en forsvarskamp. Men Max Müller valgte i stedet at føre en angrebskamp på bajonetten, hvor 1. Regiment gik frem, mens 11. Regiment stod i reserve. Det var Max Müllers held, at han stod over for østrigerne, der også denne gang holdt fast ved, at rigtig kamp afgøres på bajonetten. Igen fulgte et voldsomt nærkampsslag, hvor begge parter indlagde sig berømmelse og uforholdsmæssigt store tab.

Østrigerne sendte først husarer frem for at tvinge danskerne ind i karreer, der kunne beskydes med kanoner, indtil de østrigske angrebkolonner kunne gå frem i bajonetangreb. Under rytterangrebet søgte Beck tilflugt i en af 11. Regiments karreer og var således afskåret fra sit regiment, der gik til angreb uden overordnet ledelse. Så snart der blev mere ro, skyndte Beck sig. Ikke med at ile frem til sit regiment i kamp, men at bringe sin letsårede adjutant til forbindingspladsen bag fronten ved Bilskov. Her mødte han general Steinmann, der også var såret, men beordrede Beck tilbage til kampen med det vuns. Fraværet af ledelse blev katastrofal. Bataljonskommandøren kaptajn J.O. Hansen, der førte i Becks fravær, var faldet. Uden overordnet ledelse opløstes modangrebet til enkeltkompagniers angreb. De blev isolerede, to kompagnier blev omringet og måtte overgive sig, de andre trængt tilbage, men undsat af 11. Regiment. Situationen stabiliseredes nok til, at danskerne kunne falde tilbage til Bilskov. Major Rist, der anførte 11. regiment, mistede igen overblikket, da han troede, at østrigerne var ved at omringe danskerne og forsøgte en farlig frontforandring. Begge parter trak sig tilbage, og danskerne kunne fortsætte tilbagetog. Kampen aftvang respekt fra østrigerne, men den kostede os 763 mand, deraf 53 faldne, 157 sårede og resten fangne, mens østrigerne mistede 95 dræbte, 311 sårede og 27 savnede. Efter kampen var Beck så "eksalteret", at Max Müller opgav at lade ham samle regimentet igen, men overlod det til mere koldblo-

Fortsættes på næste side



Krumslutningsjern.



# Da krigen mistede sin poetiske glorie

Fortsat fra forrige side

dige officerer. Det blev dog Beck, der skrev hovedrapporten om slaget og sit regiments indsats ved Sankelmark og sendte den til krigsministeriet, hvor den synes at være "forsvundet sporløst" (Skalk 22). Beck har muligvis også forsynet Berlingske Tidende og skillingsviseproducenten Julius Strandberg med materiale<sup>5</sup>.

Hvordan undgik Beck og Rist en militær undersøgelsesdomstol? Andre officerer blev domt for mindre. Måske var de ganske enkelt heldige? En militærret mod Beck og Rist ville virke som en almindelig heksejagt mod officerskorpset set i lyset af krigsminister Lundbys fremfærd mod de Meza. Man havde næppe råd til flere skandaler. Rist var desuden blevet såret og ikke længere tjenestedygtig. Beck havde fået hjælp fra kongen i massekommunikation,



Forside af skillingsvisetryk om kampen ved Oversø den 6. februar 1864

skillingsviseforfatter og producent Julius Strandberg, der prompte udsendte en skillingsviser "Sang om oberstløjtnant Beck, første regiments brave kommandant, der leverede tyskerne en forglemmigej ved Oversø", der var blevet så stor en succes, at Strandberg lod den følge af visen "Elleve Regiment ved Oversø", hvoraf det fremgik, at jyderne med største koldblodighed sigtede, skød og avancerede, mens de passerede om deres landbrug og slog en tyvedobbelt østrigsk overmagt tilbage!<sup>6</sup> Takket være massekommunikationen og folkestemningen stod Beck som krigshelt!

## Hvor er danskerne/ preusserne blevet af

Efter tilbagetoget fra Dannevirke blev I. Regiment overført til Hegermann-Lindencrones Fjerde Division, der fra Nørrejylland skulle forurolige preus-



Træning mellem østrigere og danskere ved Vejle 8. marts 1864

serne og østrigerne, der nu havde vendt deres opmærksomhed mod de danske flankestillinger Dybbøl og Fredericia. Hvorvidt Fjerde Division kunne have spillet en mere aktiv rolle i krigen, hvis krigsminister Lundby ikke havde blandet sig i de militære dispositioner, skal være usagt. Men preusserne, der havde som overordnet mål at vinde krigen ved at nedkæmpe den danske hær så hurtigt som muligt, var frustrerede over, at Hegermann-Lindencrone nægtede at lade sig fange og nedkæmpe. Og under indrykningen i Jylland frygtede de at løbe ind i en gentagelse af felttoget mod general Rye. Især da Lundby opgraderede divisionen til Det nørrejydske Armeekorps og sendte forstærkninger, muligvis fordi han havde ledige tropper, da han havde ladet Fredericia rømme uden kamp og anså besiddelsen af Als for mindre betydningsfuld?

Da preussernes erobring af Als havde vist den danske regering, at vand ikke nødvendigvis holdt preusserne borte, og at Fyn og Sjælland nu var i fare-

zonen, blev Nørrejydske Armeekorps evakueret til Fyn. Oberstløjtnant Beck befandt sig 1. juli i den situation, at han var overstkommanderende for de danske styrker nord for Limfjorden, hvor hans regiment og enkelte andre afdelinger udgjorde resten af korpset. Beck havde ordre om at "forsvare overgangsstederne til Limfjorden, så længe hans retræte til udskibningsstedet i Frederikshavn ikke var truet". Det indebærer en linje langs hele Limfjorden fra Vesterhavet til Kattegat, hvad der antyder, at Krigsministeriets tillid til hærens evne til at gennemføre tilbagetrækning under ekstremt vanskelige forhold var usvækket. Dog ville man ikke berøve korpset mulighed for virkelyst, så han fik tilladelse til at foretage "offensiv fremrykning, hvis det kunne gøres uden uforholdsmæssig risiko". (Nielsen 332).

Preusserne havde observeret transportflåden, der evakuerede Hegermann-Lindencrone, men opfattet det som en transportflåde, der var under-

Preussiske tropper hilser prins Albrecht og general Vogel von Falkenstein på køretur til Skagen den 14. juli. Træsnit i Illustreret Tidende 27. august efter en officers skitse tegnet af Aug. Beck.





vejs med forstærkninger, så Nørrejyd-ske Armekorps kunne bryde ned over Limfjorden. Preusserne og østrigerne omfattede Hegermann-Lindencrone med betydelig respekt, måske fordi han handlede taktisk fornuftigt. Kommandanten over Jylland, general Vogel von Falckenstein, koncentrede derfor sine tropper i en forstelning mellem Randers og Hobro og en anden linje mellem Aarhus og Skanderborg, indtil man vidste, hvor angrebet nordfra ville komme.

Den første juli udsendte Vogel von Falckenstein tre forstærkede opklaringsenheder fra Hobro, hver på to kompagnier og en eskadron. Den første under kaptajn Schor skulle rekognoscere mod Løgstor, den anden under kaptajn von Dübern fulgte vejen direkte mod Aalborg, mens den tredje under major Krug von Ridda skulle afsøge Østhimmerland i en halvcirkelbevægelse frem mod Aalborg og sikre, at der ikke lurede danske tropper, der kunne falde en tysk fremrykning i flanken. Krug von Riddas afdeling bestod af 1. og 2. kompagni af 50. Nederschlesiske Regiment under kommando af von Schlutterbach og von Wülknitz, mens eskadronen blev anført af ritmester von Eglöfstein.

Krug von Ridda nåede Store Brøndum om aftenen og fortsatte 2. juli over Lindenberg Å. Her blev von Wülknitz efterladt med en del af andet kompagni, i alt 72 infanterister og seks husarer, for at sikre overgangsstedet i tilfælde af en hurtig tilbagemarch. Den 3. juli brød den preussiske kolonne op kl. 2.30 og marcherede mod Lundby. Her delte von Ridda igen sin styrke, så von Schlutterbach med sit kompagni på 124 mand blev i byen, mens Krug von Ridda med von Eglöfsteins 90 husarer og de 20 resterende mand fra 2. kompagni foretog en hurtig rekognoscering frem mod Nørre-Tranders. De 20 mand var i rekommanderede vogne som kørende

infanteri anført af løjtnant von Klinikowström.

Rygten om preussernes aktivitet havde krydset Limfjorden, hvorfor Beck udsendte en opklaringsenhed under løjtnant Christensen med 27 dragoner og en snes infanterister i vogne, som skulle rekognoscere øst for vejen mod Aalborg.

I mellemtiden var kaptajn von Düberns midterkolonne nået frem til Ellidshøj, hvor den 2. juli udvekslede skud med en fremskudt dansk patrulje, der skyndsomt fortrak og bragte Beck melding om, at der var preussere i farvandet. Von Dübern mente, at der uden tvivl var en stor dansk styrke parat til at kaste sig over hans afdeling, så han trak sig tilbage til Gravlev og bad om forstærkning. I stedet modtog han fra Hobro besked om at marchere til Aars og forene sig med von Schors Løgstorpatrulje, mens et kompagni ilede fra Hobro for at undsætte Krug von Ridda, inden danskerne fandt ham.

### Fra Nørresundby gik vi ud i nattens dybe ro

Hovedkilderne til træfningen ved Lundby er dels den preussiske beretning i Theodor Fontane: *Der Schleswig-Holsteinische Krieg im Jahre 1864*, der beskriver begivenhederne fra et preussisk synspunkt, dels Julius Strandbergs skillingsviser "Det er første Regiments det femte Compagni" angiveligt forfattet af "en gemytlig fyr ved kompagniet". Skillingsvisen, der skildrer træfningen som en moralsk sejr for dansk mod, er ledsaget af en tekstdel, der beskriver kampen indgående. Desværre fremgår det ikke, hvem hjemmelsmanden er, ud over at han slutter visen som såret krigsfange i Hobro. Han kaldes blot "en deltager i kampen", og man kunne jo næppe forlange, han også skulle være "en gemytlig fyr ved kompagniet".

Beck besluttede, at tiden var inde til et natligt angreb mod patruljen ved Ellidshøj, alarmerede Femte kompagni under kommando af kaptajn Hammerich, den svenske frivillige løjtnant Betzholtz og sekondløjtnant Grave, på i alt 160 mand forstærket med 16 dragoner som opklaringsenhed. Ordren var at sætte over Limfjorden, gå mod Ellidshøj og overraske den preussiske fortrop ved et natangreb. Beck valgte at følge med styrken sammen med sin adjutant Abrahams, der siden beskrev Beck den morgen som "en underlig vildt begejstret, letsindig, men legemligt affældig mand". Da Beck var født i 1817 og således næppe nogen olding, kunne noget tyde på, at felttogets fysiske og psykiske pres gjorde sig gældende.

Abrahams beskrivelse antyder, at Beck var på randen af et mentalt sammenbrud, og det virker, som om han desperat søger efter en sejr. Psykologisk kan man sammenligne ham med Custer ved Little Big Horn: Begge var malet op i et hjørne, hvor deres fortsatte karriere var afhængig af en iøjnefaldende sejr, inden krigen sluttede.

I 1876 havde Custer bragt sig på randen af en afskedigelse efter sin kritik af præsident Grants administration eller mangel på samme af reservaterne. Kun på Shermans og Sheridans kraftige opfordring havde han fået sin kommando over 7. regiment igen. Og kun en sejr, der gav ham titlen som USA's forende indianerbekæmper, kunne redde hans karriere. På samme måde vidste Beck, at hans stilling også var usikker. Ganske vist havde han fået en ufortjent heltestatus efter Sankelmark. Men når krigen sluttede, kunne han så regne med, at Max Müller, Steinmann for slet ikke at tale om hans egne soldater ville tie stille? Kom det til et politisk opgør, ville Beck som højremand og soldat med en ufortjent helteglorie og tjenesteforsømmelse være et ideelt offer for de nationalliberale og for pressen, der lige så hurtigt kunne nedgøre ham. Ja, kunne mangelen på heltedåd fra "sejherren fra Sankelmark" ligefrem blive brugt som anklage mod ham?

I begge tilfælde fik det psykologiske pres Custer og Beck til at sætte alt på et kort i et angreb, der i det mindste skulle sikre dem militær navkundighed, dog næppe på den måde de havde håbet.

Skillingsvisens prosadel hævder, at en eller flere soldater blev sendt ud for

*Fortsættes på næste side*



*Affæren ved Lundby  
den 3. juli 1864.  
Tegning udført i 1889 af Karl  
Hansen Reistrup (1863-1929)*



## Da krigen mistede sin poetiske glorie

Fortsat fra forrige side

at hindre, at hundene i gårdene omkring Ellidshøj gøede (mangen stakkels bondemand måtte ud i den kolde nat i den bare skjorte og bringe hunden ind i sin seng), men da man nåede Ellidshøj 23.30, konstaterede Beck, at fuglene var fløjet til Gravlev. Dog var der rygter om, at der stod en anden preussisk afdeling i Gunderup. Beck besluttede at angribe den i stedet frem for at vende tilbage til Aalborg uden kamp og med udsigt til kritik og latterliggørelse. I stedet tog han det lofte af soldaterne, at de ville gå løs på fjenden i kolonne med bajonet. Og kl. 1 brød man op mod Gunderup.

Det har vakt undren, at Beck valgte at følge med på den natlige ekspedition, da han var oberstbefalende, og han dermed effektivt (igen) fjernede sig fra hovedkvarteret, hvis der var tale om mere end et preussisk korps og om et muligt storangreb.

Becks styrke kunne måske have været tilstrækkelig, hvis man skulle gennemføre et kommandoraid mod von Döberns patrulje, overmande enkelte vagtposter og uskadeliggøre von Döberns styrke, inden den kunne sætte sig til modværge. Men da fuglene var om ikke fløjet så afmarcheret mod Aars, var der tale om chancespil, da Beck så i stedet ville indhente og overraske Krug von Ridda. Imidlertid var Krug von Ridda også morgenmand, så hans styrke var gået nordpå mod Lundby allerede kl. 2.30. Så Beck, der var kommet mellem den preussiske sikringsstyrke ved Lindenberg Å, fandt igen reden tom, men kunne se, at preusserne var på vej nordpå, hvorfor han optog forfølgelsen. Teknisk set havde danskerne afskåret preusserne fra deres tilbagetogslinje til Hobro, mens preusserne stod mellem danskerne og Limfjorden.

### Vore skud jog danskerne tilbage under husarernes sabler

Mens von Schlutterbach gjorde klar til at bryde op fra Lundby, var Krug von Ridda nået frem til Sonder-Tranders, hvor han bemærkede danske infanterister ved en bondegård. Han havde fundet løjtnant Christensens patrulje fra Aalborg. Krug von Ridda lod sine husarer gå løs på patruljen, der trak sig tilbage til en høj, men husarerne satte efter dem og forhindrede dem i at undslippe i terrænet. Danskerne holdt

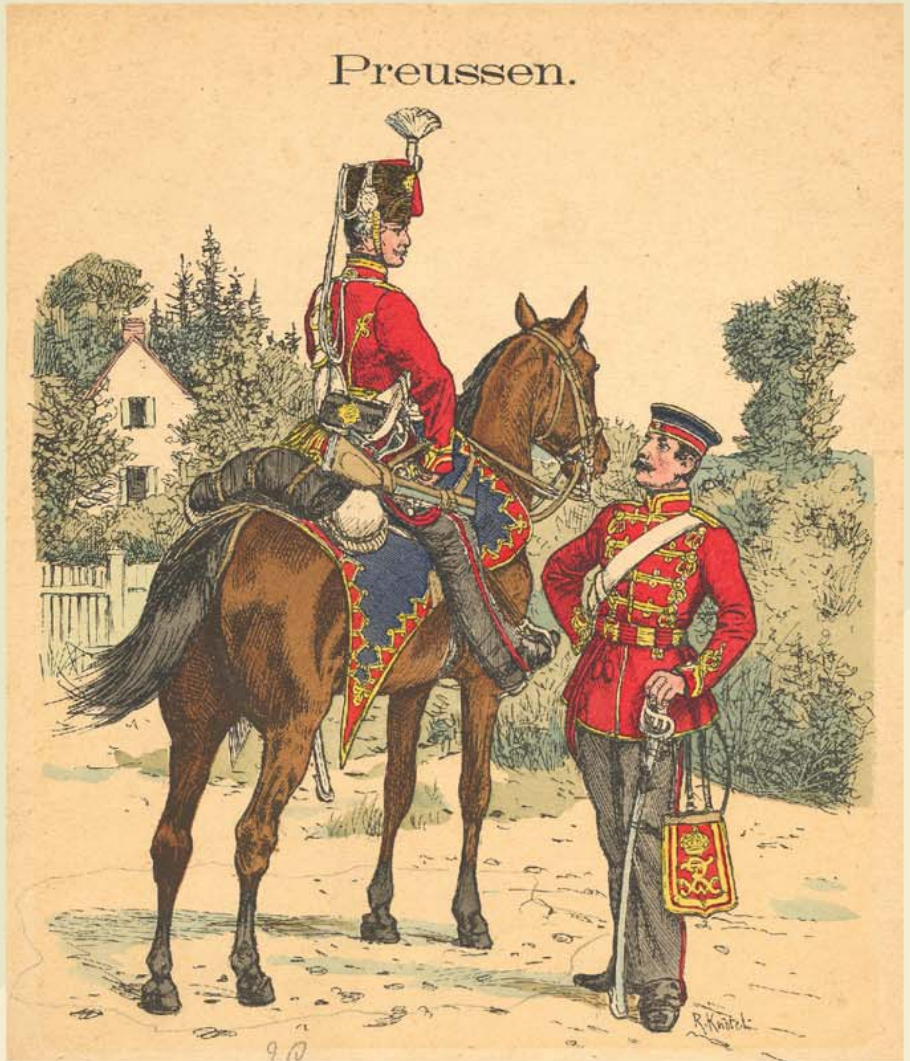

*Knøtel-planche bind 15, nr. 1 med preussiske gardehusarer i deres karakteristiske uniformer. Det Preussiske Gardehusarregiment deltog i den kombinerede gardebrigade i felttoget i 1864. De havde det uheld den 28. marts 1864, at en halvskadron indkvarteret i Assendrup blev overfaldet af et dansk strejfkorps under ledelse af kaptajn Stockfleth, bestående af to ½ kompagnier og 4 husarer. Resultatet var, at 22 husarer og 24 heste blev taget til fange og to husarer såret. Danskerne havde ingen tab.*

sig i samlet trop, der hindrede husarerne i at ride dem ned, men de preussiske infanterister anført af løjtnant Klinkowström åbnede ild, og efter en kort kamp, der kostede Christensens patrulje 7 faldne, måtte løjtnant C.W. Christensen og hans folk overgive sig. Umiddelbart herefter ankom en kurer fra Schlutterbach i Lundby, at han havde fundet danskerne, eller de havde snarere fundet ham, for en stor dansk styrke var dukket op lige syd for byen og ville angribe! Krug von Ridda har formentlig troet, en dansk fælde var ved at lukke sig om hans korps. Fangerne blev læsset på vognene, og det gik nu sydover mod Lundby så hurtigt som muligt.

### Buser i lige på, bliver I skudt ned, hver en kæft

Beck havde nået gravhøjen Kongehøj lige syd for Lundby. Herfra kunne han og hans dragoner se preusserne i færd med at marchere nordpå efter et hvil i byen, men så var det tydeligt, preusserne havde set Beck og hans folk, for under ledelse af en bereden officer

ilede preusserne tilbage gennem byen og dannede en skyttekæde i læ bag et stengærde i byens sydkant. Tre lokale beboere, forpagteren Peder Johansen, veteranen Peder Nielsen og smeden Henrik Larsen skal have advaret Beck mod at angribe ned ad bakken mod Lundby, ja tilbudt at være vejvisere, da en dalslugt til højre om byen ville gøre det muligt at bryde ind og tage preussernes midlertidige stilling i flanken. Beck skal brysk have svaret, at regimentet ikke gik krogveje, og at det ikke skulle føres af en bonde. Selv da den gamle soldat Nielsen svarede: "Buser I på, bliver I skudt ned, også hver en kæft" (Skalk s.24). Hammerich opfordrede også flere gange Beck til at gøre brug af tilbuddet om vejvisere og tage et flankeangreb. Beck afbrød kort Hammerich: "Hr. kaptajn, vil De uophødeligt udføre et rask og determineret bajonetangreb.", og da Hammerich, Betzholz og Grave ville bringe kompagniet i angrebsformation, afbrød han dem med: "Blot fremad. Resolut og dristigt!", beordrede hornblæserne til at blæse til angreb, så kompagniet angreb





Den svenske premierløjtnant Betzholz var frivillig og blev såret af flere skud i Lundby-træfningen. Han blev behandlet af preussiske læger i Hobro, der håbede at kunne redde hans liv. En lungebetændelse stødte til, og sidst på måneden døde han.

nu i sluttet flok blot med enkelte skytter spredt ud på siderne, mens Beck fra Kongehøj iagttog angrebet.

Beck satte nu alt på et kort, da han ignorerede militærets egne regler, som forbød et sådant masseangreb. Var der tale om et psykisk sammenbrud, eller er der logiske forklaringer? Til Becks forsvar skal siges, at man endnu ikke havde oplevet bagladegeværets fulde virkning, om end teoretikere hævdede, at det kunne standse ethvert angreb i åbent land. Traditionelt tænkende officerer og ledere anså stadig bajonetangrebet for uovervindeligt, og selv nok så mange nederlag (herunder den katastrofe der fulgte de næste minutter) syntes ikke at kunne overbevise dem.

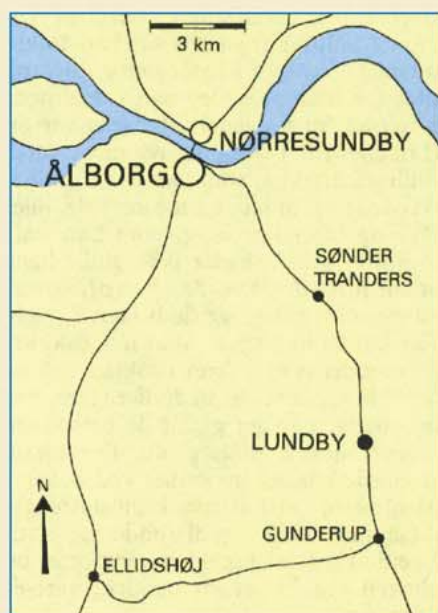

Kort over området syd for Ålborg, gengivet med tilladelse fra Skalk, [www.skalk.dk](http://www.skalk.dk)

Kort med oversigt over de forskellige enheders bevægelser i området syd for Ålborg frem til træfningen ved Lundby

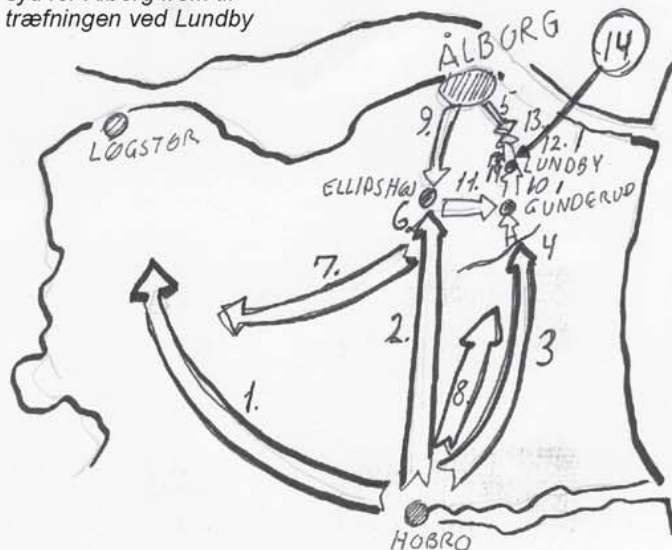

1. Kaptajn Schors kolonne mod Løgstør
2. Kaptajn von Düberns kolonne mod Aalborg
3. Major Krug von Riddas kolonne mod Aalborg
4. Krug von Ridda efterlader von Wülknitz med garnison ved Lindenberg Å
5. Bech udsender løjtnant Christens patrulje
6. Kaptajn Dübern i ildkamp ved Ellidshøj
7. Kaptajn Dübern får ordre om at forene sig med kaptajn Schor
8. Preussisk undsætning til Krug von Ridda fra Hobro
9. Bech marcherer til Ellidshøj.
10. Krug von Ridda bryder op fra Gunderup
11. Bech marcherer til Gunderup
12. Krug von Ridda efterlader Schlutterbach i Lundby
13. Krug von Ridda nedkæmper Christensens patrulje
14. Bech angriber Schlutterbach ved Lundby

Endelig kan Beck have håbet, at et pludseligt stormløb ville sætte preusserne i panik og resultere i en forvirret alt for tidlig skydning, der ville give hans kompagni en chance for nærkamp. Muligvis har han også frygtet, at andre preussiske delinger kunne nå frem og blande sig. (Havde man forsøgt det foreslåede flankangreb, er det ikke usandsynligt, at Krug von Riddas husarer kunne være nået frem og have tippet den talmæssige balance tilbage i preussernes fordel.) Betragter man de preussiske beretninger om kampen, antydes den mulighed, at angrebet var tæt på at lykkes i kraft af psykologisk bluff. To preussiske soldater, der senere på året var indkvarteret på egnen, hævdede, at von Schlutterbach og hans befalingsmænd overvejede at strække våben, da de så den overlegne dansk styrke dukke op sydfra, altså mellem dem og deres base i Hobro, men at man besluttede sig for modstand for at

undgå en senere krigsret for forsagthed! (Skalk s.25). Det er dog muligt, at denne beretning blev givet til ære for kvarterværterne. Mere gods er der i Fontanes beretning, der antyder, at det lige så meget var von Schlutterbachs koldblodighed som tændnalsgeværet, der sikrede Becks herostratiske berømmelse!

### 250, Standvizir, nun in Gottes Namen feuer

Von Schlutterbach havde posteret 64 mand bag stengærdet, mens en reserve på 48 mand gik i ly bag en bygning for at være rede, hvis danskerne søgte at omgå stillingen. Von Schlutterbach selv forblev synlig til hest. Preusserne så nu danskerne stille op i 600 skridts afstand i en kolonne tolv mand bred og tyve mand dyb med enkelte skytter på flankerne, og kolonnen marcherede

Fortsættes på næste side



## Da krigen mistede sin poetiske glorie

Fortsat fra forrige side

taktfast ned mod Lundby og nåede en afstand på 400 skridt. Flere af von Schlutterbachs soldater ville skyde nu, men kaptajnen beroligede: "Lad dem blot komme tættere på, vent til jeg giver signal." De danske flankeskytter begyndte nu at skyde mod Lundby, og kolonnen opløftede et hurra og satte i et kort løb indtil 300 skridt fra byen. Her standsede danskerne, øjensynligt forvirrede over preussernes passivitet og stilhed. Hammerich eller Grave skal bagefter have forklaret, at danskerne havde tabt pusten og blev bragt ud af fatning over fjendens stilhed. Det antyder, at Becks folk også havde ventet, at et iøjnefaldende og iørefaldende angreb ville udløse en for tidlig skydning.

Nervositeten var ikke mindre på preussisk side, hvor flere direkte spurgte, om de ikke skulle skyde nu?

"Ikke endnu, børn, vent", svarede von Schlutterbach.

Auede de danske soldater, at alt ikke gik som planlagt, lod de sig ikke mærke, men satte igen i gang mod Lundby. Da de var 250 skridt fra landsbyen, gav von Schlutterbach lyd fra sig "250! Standvizir. In Gottes Namen Feuer." (Fontane 347). De første danske rækker faldt, med dem to officerer, men kolonnen fortsatte, den ene officer kom dog på benene igen og vaklede videre frem. Fra Lundby hortes lyden af patronkamre, der åbnedes og lukkedes, og på lidt over 200 skridts afstand kom den næste salve, der slog store huller i kolonnen. Danskerne stormede videre som en horde, tilsyneladende uden ledelse, da den tredje salve slog ind på 150 skridts afstand. Kolonnen opløstes, men danskerne gav ikke op. I stedet forsøgte soldaterne at etablere en skyttekæde, og preusserne mente, at en gruppe faktisk samlede sig til et flankeangreb. Von Schlutterbach lod derfor en del af sin reserve sikre sin flanke. Under skyttekampen opdagede

danskerne for sent, at mens de skulle stå op og lade, kunne preusserne dukke sig bag gardet og først komme op, når de skød. De danskere, der endnu var på benene, søgte nu tilbage mod Kongshøj. Beck og Abrahams søgte væk med dragonerne og en del af fodfolket. Formentlig var det Abrahams fortjeneste, at de nåede Aalborg, hvor Beck brød sammen, og Abrahams siden skrev: "Jeg red tilbage med en sammen-sunken olding."

### Ej mange kuglen skåned, men vi skreg: Tak for lånet, og skød med frejdigt mod

Von Schlutterbach overvejede at optage forfølgelsen, men så blev der meldt en større styrke nordfra. Det viste sig at være Krug von Ridda med husarer og fanger. Krug von Ridda, von Schlutterbach, Eglofstein og Klinkowström blev enige om, at de skulle tilbage mod Lindenberg efter at have opsamlet sårede og indfanget omstrefjende danskere. Preusserne havde 3 sårede, deraf to alvorligt, mens der lå 22 faldne danskere og 66 sårede, blandt dem alle tre officerer. Flere var ramt af 3-4 skud. Løjtnant Betzholt, der var den officer, der såret kom op igen og ledede det sidste angreb, døde af sine sår på lazarettet i Hobro. Krug von Ridda vendte med fanger og sårede tilbage til Lindenberg og den undsætning, der var på vej fra Hobro.

I sikkerhed i Aalborg afsendte Beck følgende rapport: "Jeg har i nat søgt fjenden syd for Aalborg og kl. 4 morgen haft en hård fægtning ved Lundby en mil nord for Lindenberg. Kaptajn Hammerich, premierløjtnant Betzholt og sekondløjtnant Grave hårdt sårede. Af underklassen 8 døde og 30 sårede foreløbig angivelse. Alle gik med mod og dødsforagt mod fjendens fordelagtige stilling, hvilket forklarer det store tab. En preussisk infanterist fanget." (Nielsen s.334). Muligvis gik der også brev til Julius Strandberg, der kunne udsende visen Det første Regiments femte Compagni.

Becks indsats kom til at påvirke krigens gang. Preusserne var begejstrede over sejren, der videnskabeligt beviste, hvad Dreyses tændnålsgevær og god troppeføring kunne udrette, men de var forundrede over Becks opførsel. Den høfligste formulering var "freventlichem Leichtsin" og en teori om, at visse danske officerer åbenbart troede på, at "en dansker kan banke syv tyske".

Vogel von Falckenstein fortolkede det voldsomme angreb sådan, at danskerne måtte have store styrker stående, og at

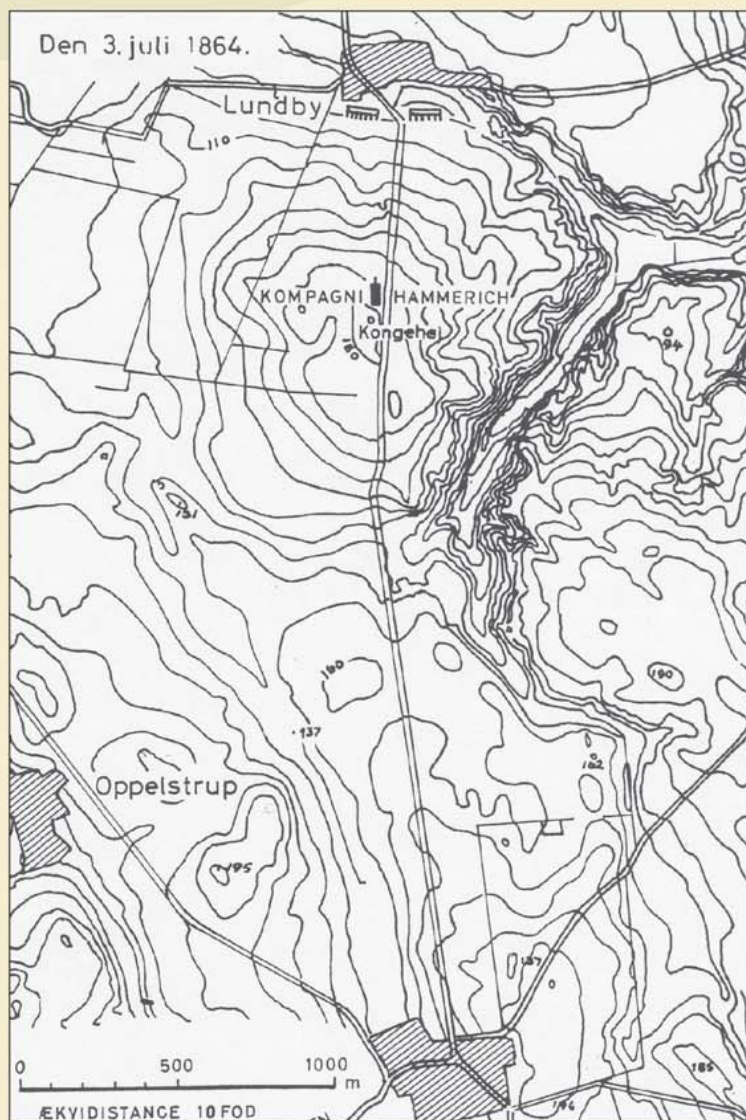

Kort over omegnen af Lundby med Kongshøj og tydelig markering af lavningen til højre for Lundby.





*Diorama fra Garnisonsmuseet over træfningen ved Lundby hvor kompagniet Hammerich går løs på fjenden med bajonet og med skytter på flankerne.*

de i hvert fald ikke havde tabt modet. Så da invasionen kom, marcherede østrigerne mod Holstebro og Skive for at lægge vejen over Mors, mens preusserne gik mod selve Aalborg. Angriberne tog ingen chancer. I landsbyen Fiskbæk trængte østrigske soldater ind i husene og gennemborede dynerne for at sikre sig, danskerne ikke lå i baghold<sup>7</sup>. Vogel von Falckenstein krydsede Limfjorden 10.-12. juli, mens østrigerne stod over 13.-14. juli. Beck havde allerede den 10. juli udskibet sig og sine tropper til Fyn fra Frederikshavn. Den 14. juli kunne Vogel von Falckenstein plante den preussiske fane på Kap Skagen og rapportere, at ”nu kunne sælhunde og hvalrosser glæde sig over tonerne af de preussiske krigssange.”

Becks rapport og Julius Strandbergs vise gjorde ham til helt. I en tid, hvor den netop afgåede krigsminister Lundby havde opfordret hæren til dristighed og halsbrækkende foretagender, kunne man denne gang i det mindste ikke bebrejde Beck passivitet. Han blev forfremmet til kommandør over 3. brigade, dekoreret og blev siden bataljonskommandør. 1873 tog han sin afsked grundet svagt helbred.

## WAR IS HELL

Von Schlutterbach undgik ikke en vis kritik, da gammeldags officerer og

andre skønånder beklagede sig over, at hans ledelse stred mod følelserne, da kampen på denne måde mistede sin poetiske dimension, når mandsmød erstattes af matematisk beregning. Disse indvendinger blev dog tilbagevist med, at krigens poesi måtte ofres på nødvendighedens alter, da det var enhver leders pligt at undertvinge sine poetiske tilbøjeligheder og løse sin opgave med mindst muligt tab for sine egne og størst muligt tab for sine fjender. Endelig havde man nu videnskabeligt bevist, at tændnålsgeværet og den koldblodige føring sikrede sejren. Opfinderen Dreyse kunne nu føje en adelstitel til sit navn.

På den anden side af Atlanterhavet i Amerika rasede Borgerkrigen. Her havde nordstatsgeneralen Sherman i efteråret 1864 indtaget Atlanta, da Sydstaternes politiske ledelse havde udskiftet general Johnston, der havde ført en defensiv kampagne, der udmattede såvel Shermans hær som Nordstaternes skatteydere og vælgerkorps, der var tæt på at kræve fred for enhver pris, med den ildfulde general Hood, der straks gik over til offensiven. Dermed kunne Sherman indtage Atlanta og overlade det til general Thomas at udrudere Hoods Army of Tennessee i slagene ved Franklin og Nashville, mens Sherman selv begav sig ud på sin berygtede

”March to the Sea” og sikrede præsident Lincolns genvalg og krigens fortsættelse<sup>8</sup>.

Under Shermans march forekom der den 22. november en amerikansk udgave af Lundby-affæren ved Griswoldville. Stillet over for Shermans massive ødelæggelser samlede sydstatsgeneralen Pleasant Philipps 3500 mand, deraf 800 soldater, resten milits og angreb general Wallcutts 1500 mand. Ligesom Beck lod Philipps sine mænd rykke frem i tæt formation i håb om at løbe yankeerne over ende. Nordstatssoldaterne lå i improviserede forskansninger, ventede til fjenden var 250 skridt borte og åbnede ild med repetergeværer. Kampen varede 3 timer, nordstaterne mistede 14 faldne og 79 sårede. Sydstaternes tab sættes til mellem 600-1200 faldne, sårede og forsvundne. Shermans veteraner var forfærdede, da de opdagede, at en stor del af de faldne og tilfangetagne var gråhårede oldinge og drenge under 15 fra militsen. Endnu engang havde det moderne gevær bevist sin overlegenhed.

### Noter:

1. Ifølge militærhistorikeren Victor Davis Hanson: The Western Way of War har man i Europa, siden man begyndte at studere sine militærhistoriske klassikere fra det gamle Grækenland, ment, at krig burde bestå i, at to styrker stormede ind på hinanden, til den stærkeste tromlede den svageste ned, og at enhver form for taktik vidnede om fejhed.
2. Drevne troppeførere sikrede sig mod soldaternes trang til ildkamp ved at kommandere dem til angreb med bajonetter og tomme geværer.
3. Det er formentlig kun ame-

- rikanske hære, der ville have accepteret, at soldaterne købte egne geværer.
4. Betydningfuldt nok ønskede såvel de danske nationalliberale som de tyske nationalliberale, der begge ville erobre Slesvig-Holsten fra modparten, at holde den hær, der skulle udføre opgaven, på spareblus. Bismarck skar igennem og sikrede den preussiske hær de økonomiske midler.
5. Julius Strandberg henviser til Becks ædelmodige ros af 11. regiment i sin prosatekst.
6. Det må have ærgret Max Müller, at såvel den østrigske general Gablenz som Julius

- Strandberg komplementerede danskerne for den fine skydning og ikke for bajonetangrebene.
7. Her henviser artiklens forfatter til en familietradition i sin familie.
8. General Hood ville afskære Shermans forbindelseslinjer. Dermed svækkede han forsvaret af Atlanta, så Sherman kunne tage byen. Hood rykkede ind i Tennessee, hvor Sherman havde lagt den barske general Thomas på lur, så Sherman vidste, at han var sikret mod overraskelser fra den kant.

### Kilder:

- Fontane, Theodor: Der Schleswig-Holsteinische Krieg im Jahre 1864, Rockstuhl Verlag 2007, (Fontane)
- Garavaglia, Louis & Charles G. Worman: Arms and the man, North & South vol 4 no 6, 2001 (North & South)
- Jensen, N.P. Den anden Slesvigske Krig, Det nordiske Forlag 1900 (Jensen)
- Lindeberg, Lars: De så det ske, krigen 1864, forlaget Union 1964
- Mogensen, Aage: Soldaten og den tabte Krig, Fremad 1964
- Nielsen, Johs: 1864, da Europa gik af lave, Odense

- Universitetsforlag 1987 (Nielsen)
- Smith, David. Shermans March to the Sea 1864, Osprey Campaign Series 2007
- Stolz, Gerd: Mit des Kaisers Armee und Marine 1864, Husum 2009 (Stolz)
- Strandberg, Julius skillingsviserne findes på <http://viser.bib.sdu.dk/tekster/oub599t.htm>
- Sørensen, Carl Harding og Anne-Lise Lykke Andersen: Lundbyaffæren, Skalk no 3, 1997 (Skalk), 4 billeder vedrørende Lundby-affæren er gengivet med tilladelse fra Skalk, [www.skalk.dk](http://www.skalk.dk).



Skab din egen elektroniske billedsamling til brug for dine fremtidige artikler i Chakoten, til dit model- og figurarbejde eller til udveksling med andre medlemmer. Lær at nedtage billeder fra hjemmesider, selv hvor der ikke gives adgang.

Af Claus Mogensen

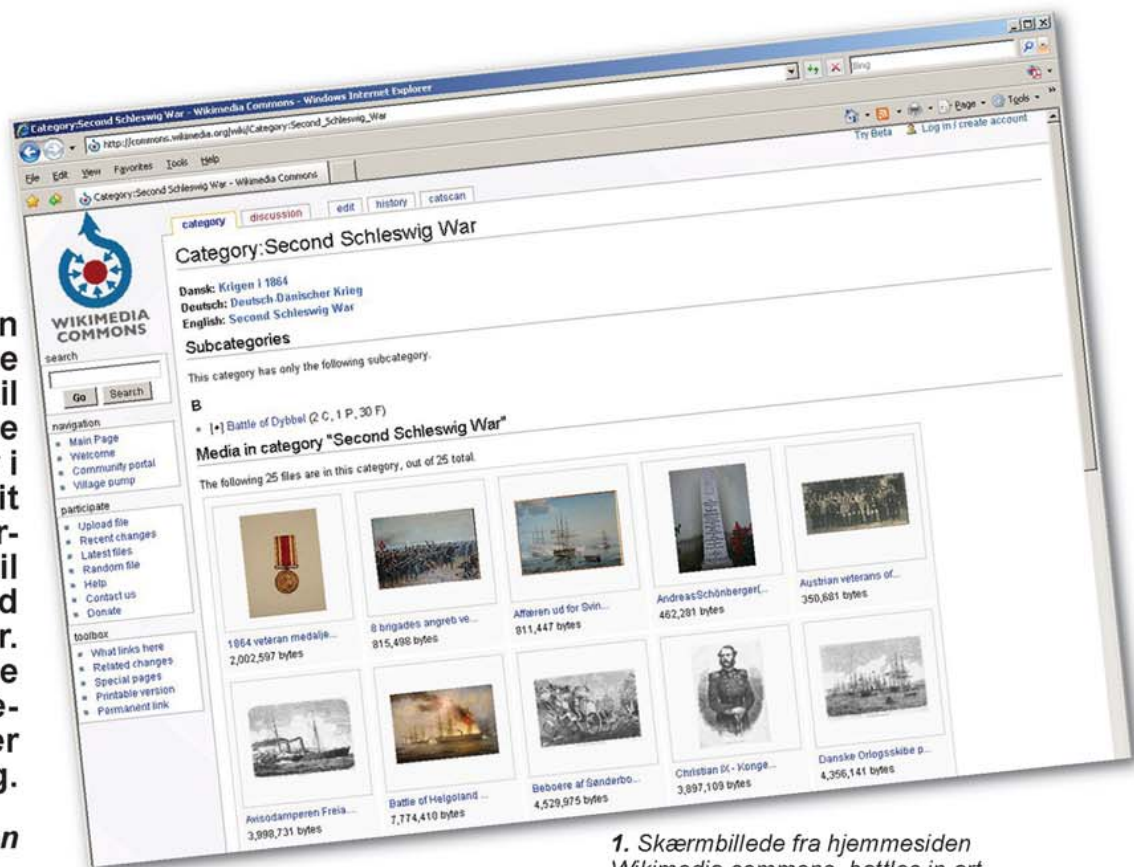

1. Skærbillede fra hjemmesiden Wikimedia commons, battles in art, second Schleswig War.

# Billeder fra internettet

Det kommer næppe som den helt store overraskelse for de fleste, at man på internettet kan finde et væld af hjemmesider med masser af gode billeder. Billeder i form af historiske malerier, dioramaer, uniformsplancher eller af figurer, som man godt kunne tænke sig at have på sin egen computer. Se blot de spændende billeder og plancher på vores egen hjemmeside, samt det betydelige antal links til rigtigt interessante hjemmesider, som er oplyst samme sted. Det kan være en model, man godt kunne tænke sig at arkivere på sin egen computer, en illustration til en artikel eller måske et billede, som man mangler i opbygningen af en billedsamling inden for et særligt emne.

## Nedtagning af billeder

Mindst to tredjedele af Selskabets medlemmer har udstyret til at sende e-post og komme på internettet, og en del er givetvis fortrolige med kopiering af billeder fra internettet, og de får næppe så meget ud af at læse videre. Det må imidlertid konstateres, at rigtig mange viger tilbage fra at kopiere billeder fra hjemmesider, fordi de synes, at det forekommer vanskeligt. De føler sig ikke fortrolige med at betjene udstyret. Og det er desværre erfaringen, at færre og færre artikelskrivere kan finde

ud af at illustrere deres artikler med billeder fra internettet. Det må vi have gjort noget ved! Det betyder ikke, at du skal holde dig tilbage med at skrive artikler af den grund, for redaktionen skal under alle omstændigheder nok hjælpe dig. Men det er normalt ikke det store problem at kopiere billeder fra hjemmesider på internettet, så lad os sammen prøve at gå ind på [http://commons.wikimedia.org/wiki/Category:Second\\_Schleswig\\_War](http://commons.wikimedia.org/wiki/Category:Second_Schleswig_War).

Hvis du prøver dig lidt frem og tilbage, vil du opdage, at det er en rigtig interessant hjemmeside med mange billeder fra en masse lande og historiske epoker og episoder. Men nu bliver vi foreløbig ved 1864. På billede nr. 1 ser du et skærbillede med netop denne hjemmeside åben. Skærbilledet viser kun de første 2 rækker billeder, men hvis du selv prøver at gå ind på hjemmesiden og scroller (ruller) ned ad siden, er der 25 billeder fra 1864 på denne hjemmeside. Går du ind under den anførte subkategori om selve Dybbøl, er der yderligere 30 billeder, heraf mange fra tyske arkiver. Lad os antage, at du skal bruge det andet billede i første række, det berømte billede fra portrætsamlingen på Frederiksborg Slot, malet af Vilhelm Jacob Rosenstand med 8. brigades modangreb ved Dybbøl den 18. april 1864 til din næste

artikel i Chakoten. Du venstreklikker på det, og så får du billedet i et noget større format på skærmen. Det svarer til billede nr. 2 af skærbilledet, hvor billedet næsten fylder hele skærmen. Du bemærker sikkert, at der under billedet står, at det har en opløsning på 800 x 552 pixels, men at du kan få det i en endnu højere opløsning, hvis du venstreklikker endnu engang på billedet. Hvis du blot skal bruge billedet på din skærm er den lave opløsning passende.

Er du i øvrigt klar over, at premierløjtnanten, der med sablen i højre hånd leder soldaterne frem, forestiller selvsamme Christoffer Foss Willerup, hvis dagbog fra foråret 1848 vi bragte i septembernummeret? Vilhelm Rosenstand levede fra 31. juli 1837 til den 11. marts 1915. Med den almene regel om at copyrights udløber 70 år efter kunstnerens død, er der således intet til hinder for, at vi kan trykke billedet af maleriet i Chakoten, uanset hvem der ejer billedet i dag.

## Lidt om kb, MB og pixels pr. tomme

Hvis du vælger den højere opløsning fylder billedet nu 1258 x 868 pixels svarende til 796 kb (kilobytes). Og det er en kvalitet, der kan bruges til tryk. Til trykning gælder det om at få den bedst



mulige kvalitet, svarende til største opløsning. På billede nr. 3 ser du billedet i højeste opløsning, efter at det er skåret til og bearbejdet i billedbehandlingsprogrammet Adobe Photoshop 7.0. Her er opløsningen ændret fra 72 til 300 pixels pr. tomme, og nu fylder billedet 2,3 MB. Men lad det være sagt straks. Vi kan ikke tilføre billedet højere kvalitet, end det havde, da vi tog det ned fra hjemmesiden. Det har kun været muligt at omsætte det i trykformat, fordi billedet allerede havde en tilpas høj kvalitet, da vi nedtog det. Uden at komme ind på forklaringer om antal kb og antal pixels pr. tomme er reglen, at jo mere billedet fylder i kilobytes og MB, jo bedre er kvaliteten! Computerdata måles i bytes. På samme måde som en kilometer er et mål for 1000 meter, går der 1024 bytes på en kb (kilobyte), og 1000 kb på 0,97656 MB (1 MB) og så fremdeles. Pixels pr. tomme er en anden faktor, som ikke er så afgørende i netop denne sammenhæng, da de fleste billeder på nettet er i en opløsning på 72 pixels pr. tomme. Det er nemlig det, en almindelig computerskærm maksimalt kan vise. For at forvirre begreberne omtaler man også pixels pr. tomme som dpi, som betyder dots per inch. Har du lyst til at lære mere om bytes og pixels pr. tomme, kan du slå begreberne op på Google og Wikipedia og læse mere på bl.a. <http://en.wikipedia.org/wiki/Jpg>. Skal billedet bruges til en artikel og kunne omarbejdes til trykkvalitet i et billedbehandlingsprogram, skal det helst fylde mindst 300 kb, og meget gerne mere. Et mindre antal kb betyder et mindre eller et meget uskarpt billede til artiklen. Skal et billede kun bruges til at vise på skærmen, kan kb-antallet være meget lavt, og her spiller harddisksens eventuelle, beskedne pladsforhold naturligvis også en rolle. Jo lavere antal kb billederne har, jo flere billeder kan oplagres inden for den givne kapacitet.

### Almindelig nedtagning af billeder fra hjemmesider

Da billeder på hjemmesider ofte er ledsaget af en meget beskeden tekst som f.eks. "image" eller evt. bare et nummer eller lignende, er det vigtigt at få den rigtige tekst sat på billedet, når du arkiverer det på din harddisk. Så er det let at finde igen, og du har derved altid oversigt over, hvad du har liggende på dine filer uden at skulle åbne alle billederne for at finde det, du skal bruge. Du kan sætte teksten ind på flere måder. På den hjemmeside, hvor billedet befinder sig, kan du markere billedets rigtige tekst evt. også med angivelse af kunstneren ved at ven-

streklikke i starten af den tilhørende tekst og trække markøren hen over den og højreklikke og trykke på "kopier", hvorefter du højreklikker på selve billedet og får teksten "gem billede som". Når du har udført denne kommando, får du et dialogvindue frem på din computer, som giver dig mulighed for at lagre billedet på den fil, du ønsker billedet arkiveret på. Du finder den ønskede fil, og inden du trykker "gem", stiller du musen i billedteksten og trykker "sæt ind". Derved får du den rigtige billedtekst, som indledningsvis blev kopieret, sat ind som billedtekst. Du kan også blot skrive den tekst, du ønsker som fremtidig identifikation af billedet i billedteksten. Som regel har du kun valget mellem jpg-formatet og et andet format. Her vælger du jpg, og så kan du trykke "gem". Nu har du den bedst opnåelige kopi af billedet, som er velegnet til at vise på computerskærmen eller sende til andre som bilag til e-post. Billedet har imidlertid næppe trykkvalitet, og det kan derfor ikke i denne form anvendes som illustration til en artikel. Dette forhold er der imidlertid ingen grund til at se yderligere på i denne sammenhæng. Hvis billedet skal bruges i en artikel og har et passende antal kb eller MB, vil Chakotens redaktion bearbejde det om til trykkvalitet i et billedbehandlingsprogram som f.eks. Adobe Photoshop 7.0. Her vil man som et minimum ændre opløsningen i billedet fra de 72 pixels pr. tomme, det sikkert har, til 300 pixels pr. tomme, som

anses for minimum til trykkvalitet for farvebilleder, (stregtegninger skal være i 1000 dpi) og sætte det om fra jpg-format til tif-format, som er det format, der normalt anvendes til trykkvalitet samt forbedre farvebalancen.

### Former for begrænsninger i adgangen til at kopiere billeder på hjemmesider

Når du får nogen erfaring i at kopiere billeder og besøger forskellige hjemmesider, vil du blive opmærksom på, at et stort antal kun giver dig mulighed for at kopiere i en meget lav kvalitet, altså et lavt antal kb. Det er fordi, at de ikke ønsker, at billedet kan bruges i en eller anden form for kommerciel sammenhæng. Og det betyder, at du næppe kan anvende billedet til trykkvalitet, men du kan stadig bruge det i dit elektroniske computerarkiv.

Du vil også komme ud for, at når du højreklikker på et billede, sker der ikke noget. Det skyldes, at flere og flere af de organisationer, der opretter hjemmesider, ikke ønsker, at man kopierer deres billeder, og de giver dig derfor ikke mulighed for at nedtage billedet med "gem billede som". Det kan også være, at de kun vil frigive billedet til kopiering, mod at du betaler for at få lov til at kopiere det. Der er flere varianter af denne problematik. Bl.a. kan du på en del hjemmesider som bl.a. Anne S. K. Browns foundations hjem-

Fortsættes på næste side



2. Skærbillede fra hjemmesiden Wikimedia commons, battles in art, Second Schleswig War, Rosenstands maleri af 8. brigades modangreb ved Dybbøl 1864.



## Billeder fra internettet

Fortsat fra forrige side



3. Det færdige billede af Rosenstands maleri af 8. brigades modangreb ved Dybbøl 1864.

meside <http://dl.lib.brown.edu/askb/> få lov til at nedtage billeder i en beskeden men anvendelig kvalitet, men samtidig få lov til at se det i en i en meget bedre kvalitet, hvor du til gengæld ikke kan kopiere det. Det kan du så alligevel, som det fremgår af næste afsnit. Har du lyst til at læse mere om Anne S. K. Brown foundation, havde Torstein Snorrason en god introduktion i Chakoten nr. 1, marts 2005.

### Hvordan man kan kopiere billeder på hjemmesider, hvor der ikke gives adgang til kopiering.

I den elektroniske verden er der som bekendt ofte muligheder for at omgå forsøg på begrænsninger. Som udgangspunkt har du jo billedet på din skærm, og derfor er der også mulighed for at kopiere det. Til det formål skal du bruge et billedbehandlingsprogram, og det behøver slet ikke at være avanceret. Har du en eller anden form for program af typen Microsoft Windows installeret, og det har de fleste jo, følger der også et mindre billedbehandlingsprogram med under accessories, som hedder "Paint". Bruger du ikke Microsoft, kan du vælge at nedtage et mindre billedbehandlingsprogram gratis fra nettet som f.eks. Paint shop pro og installere på din computer. Ved at skrive navnet

på programmet i Googles søgeprogram og trykke søg, kommer der straks en mulighed for at nedtage programmet.

Når du skal i gang med at kopiere billeder, åbner du dit billedbehandlingsprogram og lægger det i "værktøjslinien" fornedet på skærmen. Nu er du klar til at kopiere billeder, herunder også billeder, der ikke er adgang til at nedtage. Lad os som et godt eksempel bruge den hjemmeside, der henvises til under rubrikken "redaktøren orienterer." Du går ind på <http://www.museolib.org/html/historica/index.html>. Du kan vælge hvilket billede, du har lyst til, men skal vi ikke gå ind under rubrikken "serie historica", hvor der er et rigtig godt billede af et diorama forestillende et slag med krigsefanter fra romertiden, som du netop har brug for til din næste artikel i Chakoten om krigsefanter? Du åbner billedet i stor størrelse ved at venstreklikke på et af de 9 små billeder til venstre og får et skærmbillede svarende til billede nr. 4. Du højreklikker uden resultat på

4. Skærmbillede fra den spanske hjemmeside med billede af slag med krigsefanter fra Romertiden.

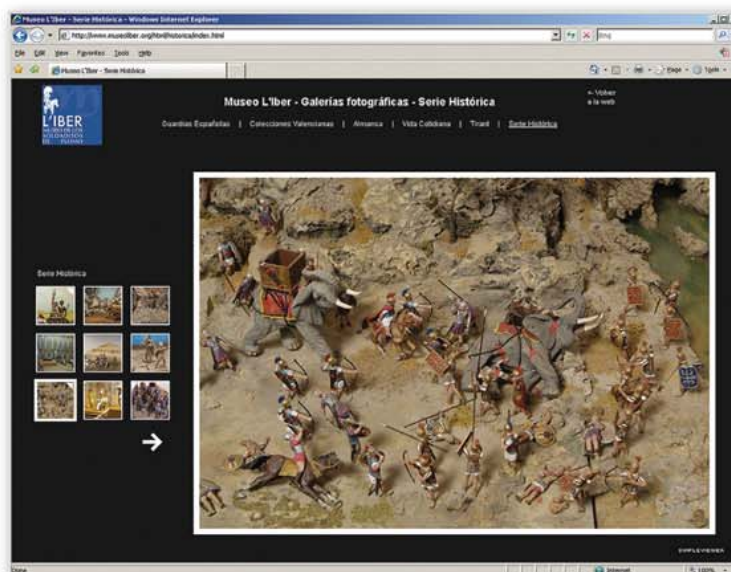



billedet. Men i stedet for at opgive at kopiere billedet vælger du at trykke samtidigt på "Alt"-knappen nederst til venstre og "Print Scrn"-knappen øverst til højre på tastaturet og åbner efterfølgende det billedbehandlingsprogram, du lagde i værktøjslinjen. Her trykker du på "edit"-knappen oppe i venstre hjørne, og hvis det er Paint-programmet, trykker du "paste". Er det i stedet Paint shop pro-programmet, trykker du "Paste as new image", og så har du uden yderligere dikkedarer et billede af skærbilledet. Det har alligevel forladt hjemmesiden og er kommet ind på din computer. Resultatet ser du på vedlagte billede nr. 5 af skærmen. Så er det blot at trykke "paste as" (gem som), og her har du mange format-muligheder at vælge imellem. Du kan stadig vælge at få det i jpg-formatet, hvilket vil være passende, hvis du blot vil have det på din hard-disk, hvor det ikke skal fylde for meget. Men hvis du har planer om at bruge billedet som illustration til din artikel, bør du vælge at få billedet i tif-format. Det understreges stadigt, at billedkvaliteten aldrig bliver bedre, end det du har kopieret fra hjemmesiden på internettet. Efterfølgende kan du skære billedet til med billedbehandlingsprogrammets såkaldte crop-værktøj (beskæringsværktøj) og efterbehandle det. Resultatet efter en tur i billedbehandlingsprogrammet Adobe Photoshop nr. 7 ses af billede nr. 6.

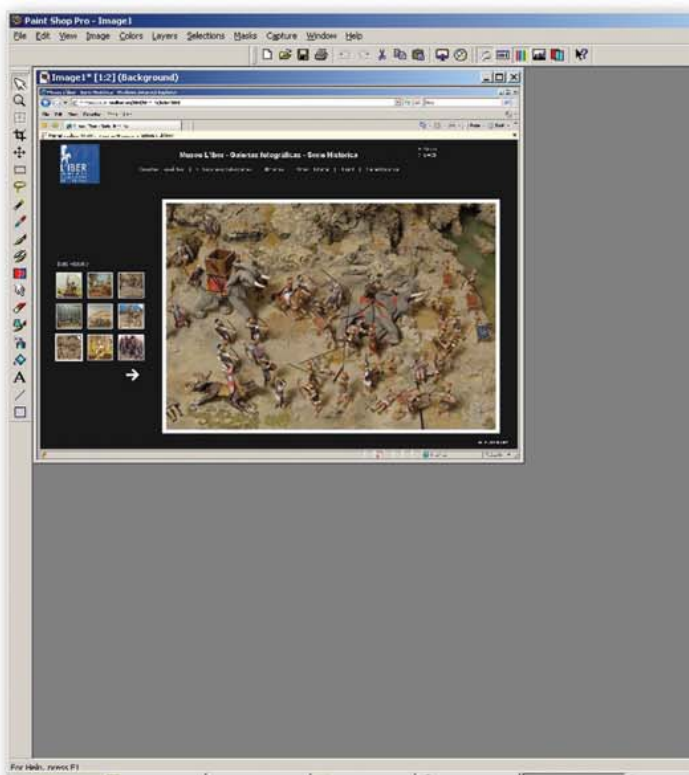

5. Skærbillede af Paint shop pro-programmet med den spanske hjemmeside med billedet af slaget med krigsefanter fra Romertiden.

**N**u har du et godt billede til at illustrere din artikel med. Den vil redaktoren glæde sig til at få tilsendt, når den er færdig, gerne ledsaget af en billedoversigt med de tekster, der hører til hvert billede, opstillet i nummerorden.

Er der noget du gerne vil have uddybet, er du uenig i noget af det anførte,

eller har du oplevet andre problemer i forbindelse med nedtagning af billeder fra internettet, er du meget velkommen til at kontakte redaktoren pr. e-mail.

6. Det færdige billede af slaget med krigsefanter fra Romertiden.







## Bog anmeldelse

af Aksel Willumsen

**Besættelsen set med tyske øjne**  
**Af journalist Jens Jessen**  
**208 sider, pris: kr. 325,-**  
**Udgivet af GT Forlag.**



**L**ad det være sagt med det samme; interesserer man sig for en nuanceret fremstilling af den tyske besættelse af Danmark, er dette en fremragende bog, baseret på næsten 400 fotografier.

Hvad der adskiller denne bogs billeder fra andre bøger fra Anden Verdenskrig - og i dette tilfælde besættelsen af Danmark - er fraværet af krigshandlinger - det er så rigeligt beskrevet i utallige bogværker.

Bogen tager sit udgangspunkt i fotografier taget af tyske soldater på alle niveauer, i de sammenhænge som de befandt sig i under deres tjeneste i Danmark.

Det, der gør fotografierne så meget mere interessante end dem som tyske propagandafotografer tog, er, at de er taget af soldaterne selv - uden bagtanker. På flere måder kan mange af billederne sammenlignes med de feriebilleder, vi andre tager, når vi besøger fremmede lande, og i rigtig

mange tilfælde var det soldaternes første udlandstur. Senere kom der mere kampvante soldater til landet, som havde været på fjernere krigsskuepladser, og de indbefattede også andre nationaliteter i tysk tjeneste.

Til de mere kuriøse tilfælde af tilvejebringelse af billeder til bogen var den rulle film, som 50 år efter besættelsens ophør kom til veje på Bornholm. Rullen blev i april 1945 indleveret til fremkaldelse af en lettisk SS-soldat hos en fotohandler i Rønne. Billederne var taget rundt på Bornholm - men på grund af den tilspidsede situation på fronterne i det sidste krigsår, og mulig afsendelse dertil, blev filmen aldrig afhentet.

Da mange danskere optræder sammen med tyskere på mange af billederne, er det sikkert en god ting, at billederne først udkommer i bogform så mange år efter. Billeder som de involverede ikke havde stor lyst at få eksponeret i de hektiske befrielsesda-

ge, og for den sags skyld i årene efter.

Bogens kapitler er fint opdelt efter kriterierne: den 9. april 1940, Wehrmacht, Luftwaffe, Marine, diverse militære enheder, krigens spor i Danmark, billeder fra dengang og i dag, yndede motiver, kameraerne de brugte, og til sidst er der en kort gennemgang over besættelsestidsmuseer i hele landet.

En ting, som også er værd at fremhæve, er de udførlige tekster til billederne, da det jo ikke er altid, at fotografen har givet sig tid til at skrive på bagsiden af billederne. Men her har geografisk og teknisk viden glimrende fyldt hullerne ud - intet er overset i detaljerigdom.

Alt i alt en særdeles anbefalelsesværdig bog.

### Peter Buntzen 1953-2009

**M**ed det alt for tidlige farvel til Peter Buntzen har vi mistet et trofast medlem, som viste så udstrakt hjælpsomhed over for alle han mødte på sin vej. På den vis videreførte Peter linien fra sin far, John Buntzen, (1913-1988), der på så mange måder styrkede Selskabet.

I perioden 1977-1978, en på flere måder vanskelig periode for Selskabet, var Peter redaktør af Chakoten i lidt over et år. Her fik han, til glæde for os alle, lejlighed til at præge indholdet med sine interesser: Den Amerikanske Borgerkrig og Frankrig under 2. Verdenskrig.

Peters omfattende indsigt i dansk militærhistorie blev kombineret med en helt unik professionalisme i anvendel-

sen af arkivalier til dansk historie som følge af sin mangeårige ansættelse ved Rigsarkivet, Statens Arkiver. Med sit foredrag i Selskabet i 2003 om Rigsarkivets kilder til dansk militærhistorie påviste han mulighederne for at finde primære oplysninger om uniformer, faner, våben, organisation, fæstninger, personalhistorie m.m. Det har opmuntret mange til brugen af arkiver, og de medlemmer, der kontaktede Peter, mødte en helt personlig opbakning til at manøvrere i arkivlandskabet.

En af Peters specialiteter var lægdsrullerne, og der var hyppigt bud efter ham rundt om i landet til at forklare,



hvordan denne kildetype kan bruges og kombineres med de militære arkiver.

Få herhjemme vidste så meget om Den Amerikanske Borgerkrig som Peter, der anlagde en omfattende videnssamling, og som mestrede de forskellige brætspil om det store opgør. Rusland kaldte også på Peters interesse, og Den Danske Ambassade i Moskva anerkendte derfor hans indsats med arkivudstilling i det store land.

Vi vil huske Peter som det overskudsmenneske han var, og hvorledes han utrætteligt arbejdede, tog sig tid til at forklare, til at analysere med stor grundighed og til at kolorere historien med den humor, der fyldte så meget, og som vi nu oprigtigt savner.

*Hans Chr. Wolter*



Model af en 12 cm Jernkanon Model 1885 og figurer i fæstningsartilleriets 1886-uniformer i kanonstilling på Vestvolden, modelleret af Christian Raun.



Foto: Christian Raun

## Befæstningsdag på Vestvolden

### Chakotens deltagelse i markeringen af den årlige Befæstningsdag på Vestvolden i Rødovre den 27. september 2009

Af Christian Raun

I foråret var vi en lille gruppe medlemmer fra Selskabet, der besøgte Vestvolden i Rødovre. Det var opfølgningen af en ide, der opstod ved Selskabets udflugt hertil lørdag den 17. maj 2008. Der så vi nemlig det store og inspirerende arbejde, der blev udført af Niels Eriksen - leder af Projekt Vestvolden og hans medarbejder Flemming Baré. Du kan læse mere om projekt Vestvolden på <http://82.103.137.142/projekt-vestvolden>. De havde lavet nogle meget smukke modeller af dele af den gamle vold. Vi bemærkede straks, at de trængte til figurer, og derfor besluttede vi os for at se på mulighederne for et samarbejde.

Niels er meget inspirerende og har opbygget et helt museum og videncenter i det genopførte artillerimagasin. Iderne fløj hurtigt over bordet i den hyggelige kantine, og Niels fortalte, at de havde tænkt på at lave en model i 1:32 af tre kanonkaponier og et krudtmagasin. Selvfølgelig kunne John Winther Hansen ikke holde sig i ro og tilbød straks, at vi forsynede denne 1,8 meter lange model med figurer. Altså blev det besluttet, at undertegnede modellerede kanonbesætninger, ammunitionsslæbere og mandskab til kikkertstationen. Sikringsstyrken, der var indkaldt i anledning af truslen udefra, var ikklædt en forvirring af uniformer, men vi besluttede at holde os til den sortblå dobbeltradede 1886-uniform.

### Samarbejdet udvikles og deltagelse i Befæstningsdagen besluttet

Som så mange andre projekter havde dette det også med at udvikle sig. En lille udstilling om Chakoten var vel ikke den store ulejlighed at stable på benene. Og så kunne man jo også have et par arbejdende værksteder. Og sådan blev det.

Warmi Hansen har på et tidligere tidspunkt foræret en del af sin uniformssamling til Vestvoldsprojektet, men havde da stadig noget i skabet. Han kom derfor med den ide, at vi skulle optræde på Befæstningsdagen i uniformer fra tiden. Han selv i infanteriuniform, John Sjöberg som kaptajn i lægekorps og undertegnede som sergent i fæstningsartilleriet.

Der var bukser og støvler til John W. Hansen og Finn Thorsen Hansen, men jakker manglede. Naturligvis ikke noget problem, når man arbejder sammen med Niels. Han havde syersker tilknyttet projektet, og de var såmænd

allerede i gang med at sy drejlsjakker efter de originale mønstre. Så der blev syet ekstra jakker.

Ugen før Befæstningsdagen fik vi at vide, at vi fik meget større monter end

*Fortsættes på næste side*



Foto: Finn Hillmose

*En sergent der ikke er til at spøge med. Christian Raun i fæstningsartilleriuniform med kort over Vestvolden som baggrund.*

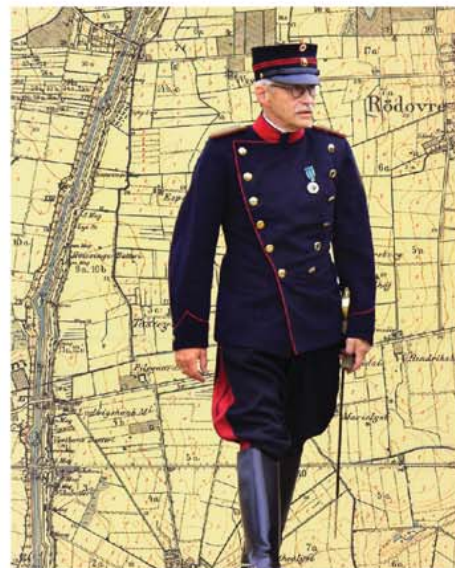

Foto: Christian Raun

*Model af kikkertstationen på Vestvolden med figurer i fæstningsartilleriets 1886-uniformer, modelleret af Christian Raun.*



## Befæstningsdag på Vestvolden

Fortsat fra forrige side



Foto: Finn Hillmose

Hvem har infanteristen mon et horn i siden på? Warmi Hansen kalder til samling på Københavns Befæstningsdag.

først antaget. Venligt stillet til rådighed af Rødovre Bibliotek. Så var det hjem i arkivet og se, hvad vi havde af figurer. Det var nu ikke så svært, for vi havde jo i 2008 fremstillet både enkeltfigurer og dioramaer til brug for museumsudstillingerne om Spaniolerne i Danmark.

Finn Thorsen Hansen og John Sjöberg passede Chakotens udstillingsbord. Warmi Hansen blæste jævnligt til samling for at lokke forbipasserende til. John W. Hansen havde støbegrej med og viste, hvordan man laver forme og støber figurer, medens John Sjöberg og vi andre malede figurer, og det vakte naturligvis stor interesse. Undertegnede skulle desuden have bemandet bordet med modellering, men det var nu ikke så nemt. Min uniform var nemlig så stram, at det næsten var umuligt at bøje mig forover. Kombineret med et par nye og dermed meget stive ridestøvler, måtte jeg nøjes med at gå rundt i noget der lignede stram retstilling hele dagen.

**D**et blev en fin dag! Vejret holdt tørt. Der var rundvisninger på voldanlægget. Der blev skudt med modelkanoner fra et kanonlaug, som jeg desværre ikke kan huske navnet på. Sjællandske Artillerikorps i 1864-uniformer exercerede og skød både med geværer og kanon i fuld størrelse. Hjemmeværnet angreb under voldsomt skyderi en maskingeværrede en gang i timen. Frokost til 250 mennesker blev serveret fra gullaschkanonen. Og det var rigtig god gullasch!

Vi har nu etableret en støttegruppe for Vestvolden i Rødovre og regner med at bidrage med meget mere ved næste Befæstningsdag i september 2010.

Vel modt.



## Mødekalender 2010

### Onsdag 6. januar Krigen i Afghanistan v/ Georg Güntelberg

Georg Güntelberg har deltaget i krigen i Afghanistan, først som major i efterretningsvæsenet og siden som civil med genopbygning.

### Onsdag 3. februar Foredrag om Livjægerkorpsets musik v/ Torben Verner Jensen

En aften om KLK Musikkorps.

### Onsdag 3. marts Besøg i Garnisonsbiblioteket

Bibliotekets leder, Simon Bering Papousek, holder et oplæg om bibliotekets historie og samlingerne, og om hvordan biblioteket ser ud i dag. Efter en spørgerunde er der rundvisning i bl.a. skatkammeret og den gamle samling. Arrangementet foregår i Det Kongelige Garnisonsbibliotek, Kastellet 46, Sdr. Magasin. Vi bliver efterfølgende på biblioteket og holder hyggemøde resten af aftenen.

### Lørdag 10. april Generalforsamling, Børs og anvisningssalg

Til børsen opfordres medlemmerne til at sætte effekter til salg. Børsen starter kl. 13.00, og alle er velkomne til at medbringe og sælge, hvad de har på reoler og hylder hjemme. Her er muligheden for at kombinere en rask oprydning af alt det, du har mistet interessen for, og få det omsat og gøre andre medlemmer glade, og i stedet erhverve effekter, enten på børsen eller det efterfølgende anvisningssalg, der er mere i tråd med dine nuværende interesser. Det gælder figurer, bøger og losdele.

Efter børsen er der generalforsamling fra ca. kl. 14.00. Derefter anvisningssalg, idet generalforsamlingen forventes gennemført hurtigt og smidigt som sædvanligt.

Der vil pr. e-mail forinden blive rundsendt en liste over effekter til dagens anvisningssalg. Listen vil ligeledes blive lagt på hjemmesiden.

Bemærk venligst, at dagen er en lørdag.

### Onsdag 5. maj Figurfremstilling i 54mm-størrelsen

John Winther Hansen og Hans Chr. Wolter fortæller og viser resultater af deres projekt med fremstilling af dansk kavaleri fra Napoleonstiden. Forudgående undersøgelser af kilderne til uniformering og udrustning ledte til planlægning og udførelse af modellering og konvertering af kavalerister og heste. Ud fra Den Kongelige Livgarde til Hest blev der arbejdet videre også med de lette dragonregimenter (let kavaleri) og rytterregimenterne (tungt kavaleri). Der er derefter blevet fremstillet forme ud fra originalmodellerne, og i overvejende grad er der blevet brugt slyngestøbning for at opnå den bedste kvalitet. Herefter venter samling, bemaling, opstilling, osv. Kom og hør om processen og se de foreløbige resultater i form af mange og detaljerede støbninger.

### Onsdag 11. august Foredrag om Danmarks ukendte planer om at indtage Skåne på ny – i 1808 v/ Eric Lerdrup Bourgois

Efter Danmarks nederlag til England i 1807 var der stadig uro omkring Østersøen og Danmarks strategiske placering. Danskerne erfarede, at den svenske konge skulle have tilbudt England svenske styrker til en besættelse af København, og den danske regering begyndte som modtræk at forberede en invasion af Sverige med opbakning fra Napoleon og den allierede russiske zar. Eric Lerdrup Bourgois fortæller den spændende og knap så kendte historie om de danske invasionsplaner, hvor Danmark var en brik i det storpolitiske spil – og om udfaldet af angrebsplanerne mod Sverige.

### Onsdag 1. september Medlemstur med rundvisning på Frederiksberg Slot

Yderligere information følger senere.

### Onsdag 6. oktober Minørtjenestens arbejde v/ Lars Møller

Lars Møller fra Søværnets Operative Kommando fortæller om Minørtjene-



stens arbejde og om 2. verdenskrigs minefelter, der stadig findes i danske farvande og søer. Efter sigende et meget spændende og underholdende foredrag.

### Onsdag 3. november Hyggemøde og anvisningssalg

Med mange interessante gamle og også nyere bøger. Vi starter den nye sæson med at medbringe nyanskaffelser og julegaver, så glæden kan deles med ligesindede.

De, der har meddelt mailadresser, får lister over det udbudte tilsendt pr. mail, ligesom listen lægges på Chakotens hjemmeside. De, der ikke har opgivet mailadresse, kan få tilsendt liste over det udbudte mod at indsende en A4 kuvert forsynet med adresse og kr. 6,50 i porto til Christian Raun, Carl Bernhards Vej 17, 3.th., 1817 Frederiksberg C.

Skriftlige bud sendes til Ole Thureholm, Hjorteledet 7, 3660 Stenløse. Eller bud kan sendes via email til [anvisning@chakoten.dk](mailto:anvisning@chakoten.dk)

Medlemmer af Figurina Danica er velkomne til at deltage eller byde pr. mail eller post.

Endelig vil der pr. e-mail forinden blive rundsendt en liste over effekter til aftenens minianvisningssalg.

Foto: Finn Hillmose



### Lørdag 4. december Chakotens årskonkurrence og julemøde

Fra kl. 17.30 – 18.30 er der indlevering af udstillingsgenstande til årskonkurrencen. Herefter er der smørrebrød med dertil hørende julehygge, kaffe og kage. Pris for spisning er 75,- kr. for voksne og 25,- kr. for børn under 15 år. Selskabets medlemmer opfordres til at tage ægtefælle/samlever samt børn med til det populære arrangement.

Tilmelding

Af hensyn til bestilling af smørrebrød m.m. bedes deltagerne tilmelde sig til Aksel Willumsen, tlf. 32 54 01 77 eller mobil 26 18 21 77 eller på E-mail: [aksel@corfitz.com](mailto:aksel@corfitz.com), senest den 21. november.

### Årskonkurrence

Der er følgende 6 kategorier i årskonkurrencen:

- 1) Legetøjsfigurer (alle størrelser)
- 2) Enkeltfigur /rytterfigur op til 65mm (runde – flade)
- 3) Enkeltfigur/rytterfigur over 65mm (runde – flade)
- 4) Figurgrupper/vignetter (max. 4 figurer, alle størrelser. Runde og flade)
- 5) Dioramaer og opstillinger
- 6) Fra det hjemlige skatkammer "Figurkategorierne"

Betingelserne for at deltage i figurkonkurrencerne er, at alle figurerne i gruppe 1-5 er bearbejdet af udstilleren. Det kan være modellering, transformering/konvertering og bemaling, mv. "Fra det hjemlige skatkammer"

I denne kategori kan alt tilmeldes, som ikke falder under de ovenstående kategorier. Det udstillede skal dog have en militærhistorisk eller figurmæssig forbindelse. Det kan være tegninger, replicavåben, publikationer, temaer om frimærker, medaljer osv. – eneste betingelse er, at man på en eller anden vis har gjort en særlig indsats for at fremstille eller samle det udstillede.

### Præmierne

Præmierne er som altid vinderdiplomer, vin og det flotte skjold til "Best in Show".

### Best in Show

Overordnet præmie til den udstillingsgenstand af alle, som får flest stemmer.

### Uden for konkurrence

For dem som bare har lyst til at udstille hvad som helst af militærhistorisk tilsnit.

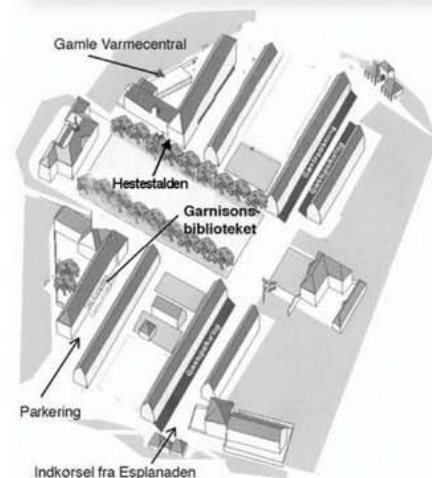

*Alle onsdagsmøder starter kl. 19.00 og finder sted i Hestestalden, Nordre Magasin med mindre andet er angivet. Se evt. kortet over Kastellet og læs mere udførligt om aktiviteterne på Chakotens hjemmeside.*

# Chakoten

## Dansk Militærhistorisk Selskab - Chakoten

**Protektor**  
Hans Kongelige Højhed  
Prins Joachim

**Bestyrelse:**  
**Præsident**  
Hans Chr. Wolter  
Violvej 36, 3500 Værløse  
Tlf. 44 48 43 42  
E-mail: [wol@newmail.dk](mailto:wol@newmail.dk)

**Vicepræsident**  
Christian Raun  
Tlf. 33 31 21 22  
E-mail: [c.raun@webspeed.dk](mailto:c.raun@webspeed.dk)

**Kasserer, adresser og  
adresseændringer**  
Henning Bjerg Karstensen  
Tlf. 45 87 81 80  
E-mail: [lihenkar@post1.dknet.dk](mailto:lihenkar@post1.dknet.dk)

**Redaktør (ansvarshavende)**  
Claus Mogensen  
Tlf. 48 17 26 81  
E-mail: [editor@hobby.dk](mailto:editor@hobby.dk)

**Anvisningssalg**  
Aksel Willumsen  
Tlf. 32 54 01 77  
E-mail: [aksel@corfitz.com](mailto:aksel@corfitz.com)

**Leif Christensen**  
Tlf. 21 34 19 56  
E-mail: [leif.c@mail.dk](mailto:leif.c@mail.dk)

**Selskabets hjemmeside**  
[www.chakoten.dk](http://www.chakoten.dk)

## Tidsskriftet Chakoten

Tidsskriftet udkommer 4 gange årligt og udgives af Dansk Militærhistorisk Selskab - Chakoten med støtte fra Prins Joachims og Prinsesse Alexandras Fond

**Redaktion:**  
**Redaktør (ansvarshavende)  
og indmeldelse**  
Claus Mogensen  
Kaktusvej 49, 2300 Kbh. S  
Tlf. 48 17 26 81  
E-mail: [editor@hobby.dk](mailto:editor@hobby.dk)

**Redaktør**  
Henrik Denman  
[henrik.denman@mail.dk](mailto:henrik.denman@mail.dk)

**Redaktionelt layout**  
Finn Hillmose

**Abonnement** tegnes ved indmeldelse i Selskabet. Kontingent for 2009 er kr. 300,00  
Fra udlandet kr. 350,00  
Bank reg. nr. 1551 konto 655-4873  
IBAN: DK37 3000 0006 5548 73  
SWIFT: DABADKKK

CVR-nr. 31148448

**Tryk**  
PE Offset & Reklame  
6800 Varde

CHAKOTEN 2009  
ISSN 0901-4799





**PLASTBYGGESÆT, MILITÆR, FLY, SKIBE,  
 FIGURER, SOLDATER, BRITAINS FIGURER,  
 STØBEFORME, SILIKONE TIL FORME,  
 PU-MASSE, MODELLER-MATERIALER,  
 INSTRUMENTER, LIME, MILLIPUT,  
 MALING, VALLEJO, HUMBROL, REWELL,  
 SPECIALFARVESÆT, TØRBRUSHING,  
 UNIFORMER, HUD, CAMOUFLAGE M.V.  
 PENSLER, SPRØJTE-SÆT, SPRØJTE-STATION,  
 FIGUR- OG DIORAMABASER,  
 BØGER, MEN-AT-ARMS, CAMPAIGN M.V.  
 PLANCHER, POSTKORT, NYT & ANTIKVARISK,  
 MODEL-LANDSKAB, LISTER, BALSÅ, FINER,  
 TRÅD, RØR, METALPLADER, PROFILER,  
 EVERGREEN, PLASTPLADER, VÆRKTØJ,  
 BORHOLDERE, BOR FRA 0,3 MM,  
 HOLDER MED LUP, TÆNGER, NÅLEFILE  
 DIAMANTFILE, KNIVE, SCALPELLER M.M.  
 MASSER AF MINIATURELØSDELE,  
 DUKKEHUSE, ALT TILBEHØR, TAPETER,  
 BELYSNING, MØBLER, KLIPPEARK AF  
 SLOTTE, HUSE M.V. - PÅKLÆDNINGSDUKKER,  
 GLANSBILLEDER, TRÆBYGGESÆT, FLY,  
 SKIBE M.M.M.**

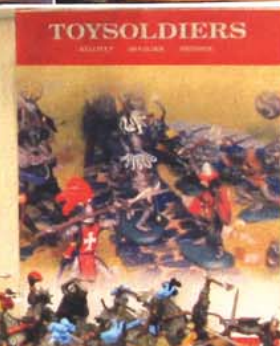
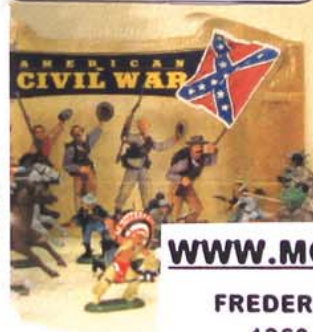

**WWW.MODEL-HOBBY.DK**

**FREDERIKSBORGGADE 23  
 1360 KØBENHAVN K**

**NÆR VED NØRREPORT METROSTATION  
 OG ISRAELS PLADS**

**HUSK AT SE VOR LILLE Udstilling - Hep's galleri - MED FIGURER,  
 DIORAMAER, MODELLER OG GENSTANDE FRA FØR OG NU - NÅR I  
 BESØGER BUTIKKEN.**

**PÅ GENSYN  
 SUSSIE, INGER OG LEIF**



**Åbent: Man-tir-torsdag 11-17.  
 Fredag til 17.30. Lørdag 10-13.  
 ONSDAG LUKKET  
 Tlf/fax: (+45) 33 14 30 10**